

Sanitaire®

Commercial Lightweight Floor Machine Model SC6001 Owner's Guide



Index	
Important Safeguards.....	2
Service Information	2
Grounding Instructions	3
Operation/Accessories	3
Remove From Carton	4
Brush & Drive Block Installation ..	5
Adjustments.....	5
Controls	6
Guidelines For Operation	6
Cord Storage	7
Clean Up And Storage.....	7
Warranty	9

**For location of nearest Eureka/Sanitaire
Authorized Warranty Station or service
information call 1-800-800-8975.**

***En Mexico llame al (55) 5343-4384.**

www.sanitairevac.com

Please Retain

We suggest you record the model, type and serial numbers below. They are located on the silver rating plate on your cleaner. For prompt and complete service information, always refer to these numbers when inquiring about service.

Model & Type _____

Serial No. _____

It is also important to keep your receipt as proof of date of purchase.

IMPORTANT SAFEGUARDS

When using an electrical appliance, basic precautions should always be followed, including the following:

READ ALL INSTRUCTIONS BEFORE USING THIS FLOOR FINISHING MACHINE.

WARNING

To reduce the risk of fire, electric shock, or injury:

- Your machine is equipped with a safety switch lock and power switch triggers designed for your safety. Do not attempt to bypass or defeat the safety switch lock. Never use any device to lock the power switch triggers in the "ON" position.
- Do not leave the floor machine when plugged in. Turn off the switch and unplug the electrical cord when not in use and before servicing or changing the brushes or pads.
- Do not allow the machine to be used as a toy. Close attention is necessary when used near children.
- Do not leave the machine connected to an electrical outlet unattended.
- Use only as described in this manual. Use only manufacturer's recommended attachments.
- Do not use with a damaged cord or plug. If the machine is not working as it should, has been dropped, damaged, or left outdoors return it to a service center before using.
- Use care to keep the electrical supply cord from contacting the rotating brush or drive block.
- Do not pull, close a door on, or pull the cord around sharp edges or corners. Keep the cord away from heated surfaces.
- Connect to properly grounded (3-wire) outlet only refer to Grounding Instructions, Pg 3.
- Do not use extensions cords or outlets with inadequate current carrying capacity.
- Turn off all controls before unplugging.
- Do not unplug by pulling on cord. To unplug, grasp the plug, not the cord.
- Do not handle the plug or floor machine with wet hands.
- Wind the cord no tighter than is necessary to retain it during storage. Refer to Cord Storage, Page 7.
- Use extra care when working near stairs.
- Do not use in conjunction with flammable or combustible liquids such as gasoline, or use in areas where explosive vapor or dust may be present.
- Store your floor machine indoors in a cool, dry area.
- Keep your work area well lighted.
- Use indoors only.

SAVE THESE INSTRUCTIONS

SERVICE INFORMATION

The instructions in this booklet serve as a guide to routine maintenance. For additional service information, telephone our toll free number for the nearest Eureka/Sanitaire Authorized Warranty Station. **You should know the model, type and serial number or date code when you call:**

USA: 1-800-800-8975

Mexico: (55) 5343-4384

Canada: 1-800-800-8975



DO NOT OIL the motor or the belt drive. The motor and belt drive are permanently sealed and lubricated.

If you prefer, you can write to Electrolux Home Care Products North America, Consumer Service, P.O. Box 3900, Peoria, Illinois 61612, USA. In Canada, write to Electrolux Home Care Products, 866 Langs Drive, Cambridge, Ontario N3H 2N7. Refer to Sanitaire Limited Warranty for complete service information.

Grounding Instructions

This appliance must be grounded. If it should malfunction or breakdown, grounding provides a path of least resistance for electric current to reduce the risk of electric shock. This appliance is equipped with a cord having an equipment-grounding conductor and grounding plug. The plug must be plugged into an appropriate outlet that is properly installed and grounded in accordance with all local codes and ordinances.

DANGER

Improper connection of an equipment-grounding conductor can result in risk of electric shock. Check with a qualified electrician or service person if you are in doubt as to whether the outlet is properly grounded. Do not modify the plug provided with the appliance. If it will not fit the outlet, have proper outlet installed by a qualified technician.

This appliance is for use on a nominal 120 volt circuit and has a grounding plug that looks like the plug illustrated in Figure 1. A temporary adapter which looks like the adapter illustrated in Figure 2 may be used to connect this plug to a two-pole receptacle, as shown, if a properly grounded outlet is not available. The temporary adapter should be used only until a properly grounded outlet, Figure 1, can be installed by a qualified electrician. The green colored rigid ear, lug, or the like extending from the adapter must be connected to a permanent ground such as a properly grounded outlet box cover. Whenever the adapter is used, it must be held in place by a metal screw.

For floor finishing machines rated 150-250 volts:

If the machine is provided with an attachment plug cap as shown in Fig. 3, it is intended for use on a 240 volt (nominal) circuit. No adapter is available for this application.

NOTE: In Canada, the use of a temporary adapter is not permitted by the Canadian Electrical Code.

GROUNDING OUTLET BOX

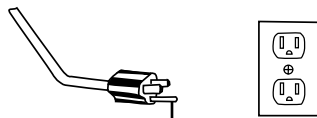

FIGURE 1

Plug Grounding Pin

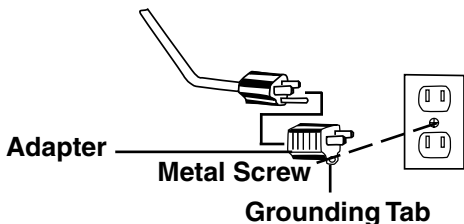

FIGURE 2

Adapter

Metal Screw

Grounding Tab



FIGURE 3

Plug Grounding Pin

OPERATION/ACCESSORIES

Choosing the Right Brush and Drive Block

Your floor machine is packed complete and ready for use after you install a brush or drive block.

Your floor machine is designed to be used for many different floor care applications. Make sure you use the correct brush or pad for the type of job you want to perform. (Accessories are available from the dealer from whom the floor machine was purchased.)

When ordering brushes or drive blocks, refer to this chart and specify correct brush or block diameter when ordering.

MACHINE SIZE	BRUSH DIAMETER
13"	12"

HOW TO REMOVE POLISHER FROM SHIPPING CRATE



Tip the side of the carton where the wheels are located on its side and roll the machine out of the carton. Loosen the knob on the handle and extend handle to desired height. Tighten knob to secure.

BRUSH AND PAD DRIVER INSTALLATION

CAUTION: Disconnect the power cord from the electrical outlet before installing a brush or pad driver.

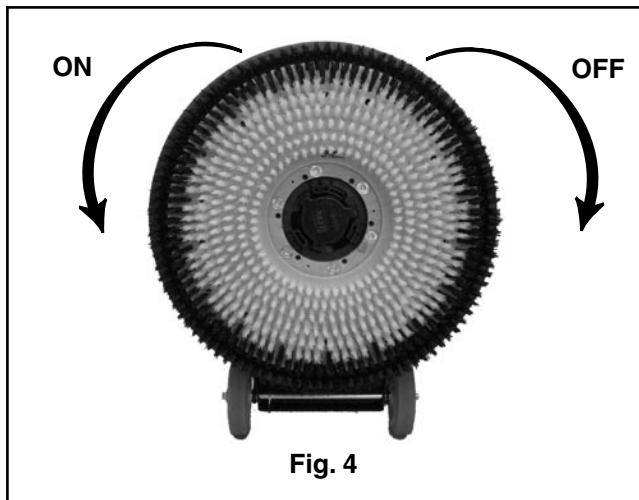

To install a brush or pad driver, leave the handle in the upright position and tip the machine backwards so it rests on its wheels and upper handle section (Fig. 4). The brush and pad driver both attach in the same manner: align the cutouts on the inner ring of the brush or pad driver with the tabs on the inside of the ring of the drive hub. Push the brush or pad driver firmly in position, then turn it counterclockwise until it locks into place.

To remove, turn the brush or pad driver clockwise until it stops, then lift it off.

NOTE: Always remove the brush or pad driver when the machine is not in use.

ADJUSTMENTS

DRIVE BELT ADJUSTMENT

CAUTION: Disconnect the power cord from the electrical outlet before adjusting drive belt tension.

1. Remove screw that secures cover.
2. Loosen the bolts holding the drive motor to the frame; do not remove (Fig.5)
3. Turn the three screws at the rear of the frame until the belt is tight.
4. Test the machine. If belt slips, adjust further. Retest. If the belt does not slip, tighten the drive motor bolts. DO NOT overtighten the drive belt.
5. Replace cover and screw to secure.

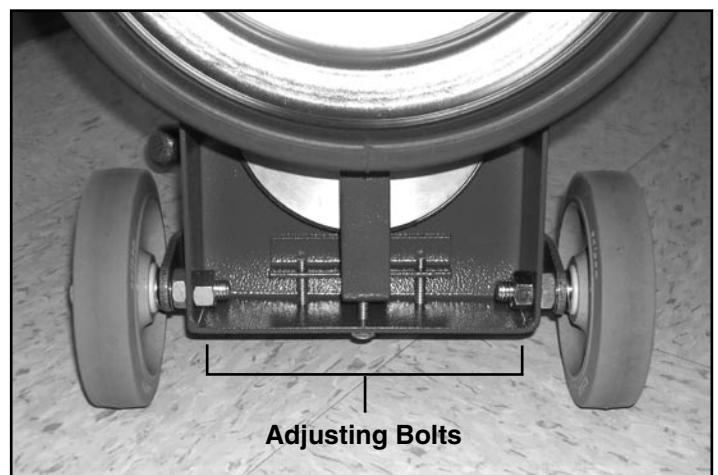

HANDLE ADJUSTMENT

The handle can be adjusted to any desired work position by simply pushing up on the handle lock (Fig. 6). Move the handle to the desired position, then firmly push down on the handle lock which will lock the handle in position.

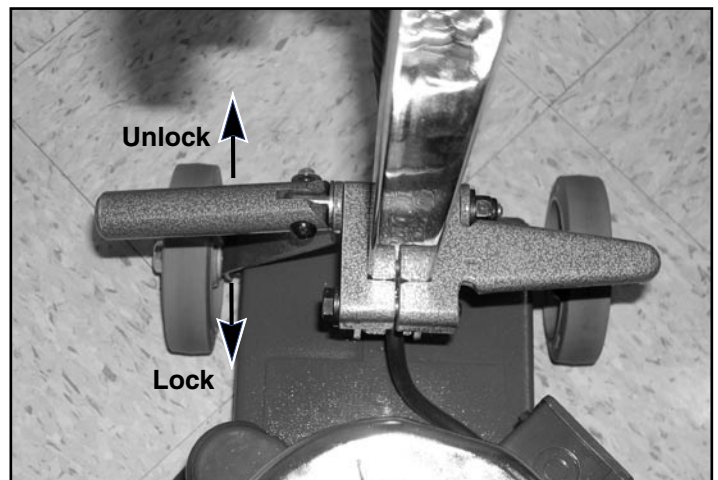

ADJUSTMENTS (Continued)

HANDLE CAM LOCK ADJUSTMENT

With the handle cam lock in the “up” position (unlocked), tighten the adjusting nuts until there is a slight drag when the handle is raised or lowered. The tube should be locked securely when the handle lock is pressed downward (Fig. 7).

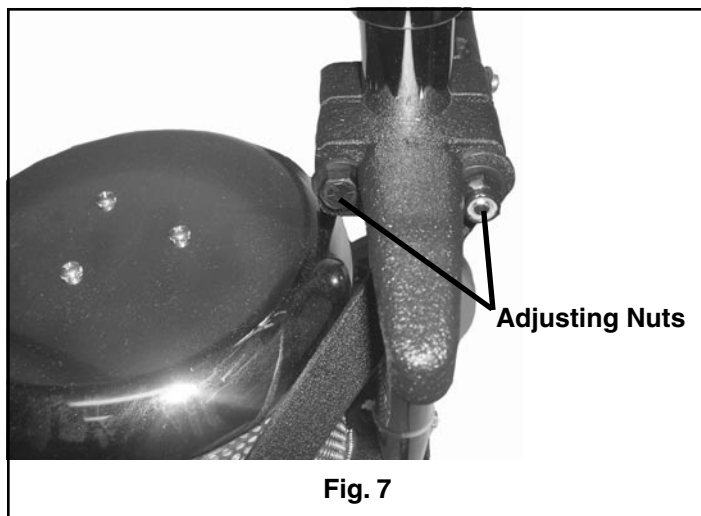

GUIDELINES FOR OPERATION

- Your floor machine is a very sensitive, powerful unit. When in operation, it should be guided gradually and smoothly without sudden or rough motions. You will want to practice with your machine on a smooth surface first until you have experience in operating it.
- For ease of operation, always keep the brush or pad surface level, balanced and flat on the floor at all times.
- Always adjust the operating handle to a comfortable height at which the brush or pad surface is balanced before starting the machine.

(see “Handle Adjustment” Page 5)

- Your floor machine will operate differently on various surfaces. For example, there will be much more resistance when the machine is used with a brush on carpeted surfaces than when it is used with a pad on a smooth surface. The operator should be prepared to adjust for these differences.
- **BEGIN OPERATING THE FLOOR MACHINE WITH THE BRUSH OR PAD SURFACE LEVEL, BALANCED AND FLAT ON THE FLOOR.**
- To move the machine to the right, slowly apply slight upward pressure on the handle.
- To move the machine to the left, slowly apply slight downward pressure on the handle.
- To move the machine forward or backward, keep brush or pad flat on the floor and push or pull machine in the desired direction.

DO NOT LET THE MACHINE REST ON THE PAD OR BRUSH FOR AN EXTENDED PERIOD OF TIME. This may alter the shape of the pad or brush which may cause the machine to wobble.

To stop the machine, simply release the triggers. The safety switch lock will automatically return to the engaged position.

CONTROLS

ON/OFF POWER SWITCH TRIGGERS

The ON/OFF switch is conveniently located in the form of dual triggers underneath the handle grips.

TO TURN THE MACHINE ON

The operating handle must be lowered to the operating position before switching the machine ON. Place both hands firmly on the handle grips with your fingers around the power triggers. Do not apply pressure on the triggers before the safety switch lock is disengaged.

Disengage the safety switch lock by pushing it forward with one thumb. Then, while holding the safety switch lock in disengaged position, squeeze the power triggers toward the handle grips and return your thumb to the handle grip.

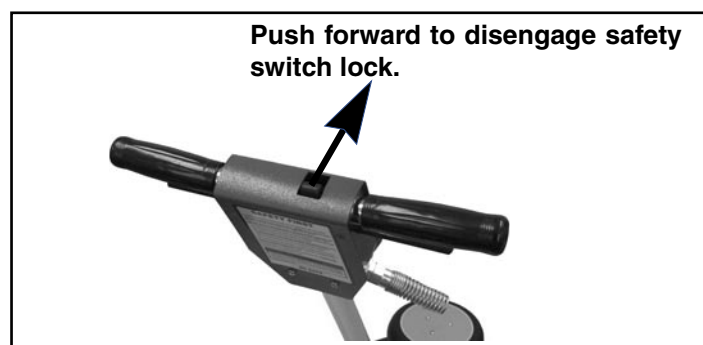

CORD STORAGE

When not in use, loosely wind the power cord around the cord storage hook on the handle shaft and both of the handle grips, as shown.



CLEAN UP AND STORAGE

After being used, your floor machine can be wiped clean with a soft, damp cloth and should be stored in a clean, dry place.

EUREKA SANITAIRE COMMERCIAL EQUIPMENT LIMITED WARRANTY

Floor Machines / Air Movers

Excludes Vacuums

Your equipment which has been manufactured, tested and inspected in accordance with carefully specified engineering requirements is warranted to be free from defects in material and workmanship. This Limited Warranty is, however, subject to the following qualifications, conditions and limitations which are set forth to provide you and all users of the equipment with information concerning the duration, extent, availability and applicability of the Limited Warranty, the procedure to be taken to obtain its performance, and other information concerning the Limited Warranty policy.

The Limited Warranty is extended to the original end user as follows:

Machines: 3 years parts replacement and 1 year service labor warranty.

Replacement parts guaranteed for 90 days from date of installation against defects in material and workmanship.

This Limited Warranty will not cover damage attributable to the following:

- (1) Improper, unreasonable or negligent use or abuse of the equipment.
- (2) Abrasions or punctures of the equipment.

The start date of the Limited Warranty coverage shall be the purchase date of the original end user or six months from the date the machine was shipped from the Factory, whichever comes first.

PARTS OF EQUIPMENT NOT COVERED BY THE LIMITED WARRANTY

Certain parts of equipment require replacement in the ordinary course of use due to normal wear by reason of their characteristics. Normal wear items such as cords, switches, bumpers, carbon brushes, handle grips, belts, bearings, etc. are excluded from the Limited Warranty.

EXCEPTIONS AND EXCLUSIONS FROM THE LIMITED WARRANTY

This equipment is required to be used on electric current as indicated on the data plate. Otherwise damage, defects, malfunctions or other failure of the equipment arising from use on electric current not as indicated are excepted and excluded from this Limited Warranty. Defects, malfunctions, failure or damage of the equipment caused by improper, unreasonable or neglect use or abuse while in possession of the purchaser are likewise excluded from this warranty. If repair is done on your equipment by anyone other than those designated as an authorized Warranty Center, THE MANUFACTURER at its sole option, may determine that this warranty will not apply and the reimbursement for such repair will not be made.

PROCEDURE TO BE TAKEN TO OBTAIN PERFORMANCE OF LIMITED WARRANTY REPAIR

To secure repair of the equipment or any warranted parts under this Limited Warranty, the following procedure should be taken. The inoperative equipment or warranted parts, together with satisfactory evidence of the purchase date, must be delivered, with shipping and delivery charges prepaid, to one of the following:

- (1) the dealer from whom purchased; or
- (2) any authorized service station.

If you are unable to locate any of the foregoing, you may write or otherwise communicate to THE MANUFACTURER before repair service is performed by anyone else. In such event, THE MANUFACTURER will provide either the location of a closely available authorized distributor service department, authorized service station or other factory instructions. Upon compliance with the above procedure, all warranted defects will be repaired, at no additional charge or costs to the customer and the repaired product returned to the customer, with all shipping and delivery charges prepaid. In following the procedures set forth, PLEASE MAKE CERTAIN to state the model, type and serial number as shown on the data plate of the equipment.

REPLACEMENT

In the event of a defect, malfunction or failure of your equipment or any warranted part to conform with this warranty, THE MANUFACTURER may, at its sole option and own expense, replace the equipment or any warranted part with another new identical or reasonably equivalent model or part in lieu of repairing the defect.

NO REFUND OF PURCHASE PRICE

THE MANUFACTURER will not, as a matter of its Limited Warranty policy, refund the customer's purchase price.

Be certain that the Warranty Station is "Eureka/Sanitaire Authorized." For the location of the nearest Eureka/Sanitaire Authorized Station or for service information, see us at www.sanitairevac.com or telephone toll free: 1-800-800-8975.

Sanitaire®

Guía del propietario Máquina para pisos comercial liviana Modelo SC6001



Para obtener información sobre la oficina más cercana que atiende cuestiones de Garantía de Eureka/Sanitaire o del servicio de reparaciones y partes llame al 1-800-800-8975

*En México llame al (55) 5343-4384

www.sanitairevac.com

Índice

Importante para su seguridad	2
Información sobre servicio de reparaciones y partes	2
Instrucciones para conexión a tierra	3
Operación/Accesorios	3
Para sacarla del embalaje	4
Instalación del cepillo y del bloque propulsor	5
Ajustes	5
Controles	6
Pautas para su operación	6
Para guardar el cordón	7
Para limpiarla y guardarla	7
Garantía	9

Por favor guarde esta información

Sugerimos que registre a continuación los números del modelo, tipo y serie. Encontrará esta información en la placa de datos plateada en su aspiradora. Para obtener información completa y rápida en cuanto al servicio de reparaciones y partes de esta aspiradora, refiérase siempre a estos números.

Modelo y tipo _____

No. de serie _____

También es importante guardar su recibo para tener prueba de la fecha de compra.

IMPORTANTE PARA SU SEGURIDAD

Hay precauciones básicas a tomar siempre que se usa un aparato eléctrico, incluyendo las siguientes:

LEA TODAS LAS INSTRUCCIONES ANTES DE USAR ESTA MÁQUINA PARA EL ACABADO DE LOS PISOS

PRECAUCIÓN

Para reducir el riesgo de incendio, descarga eléctrica o lesiones:

- Su máquina viene equipada con un interruptor con traba de seguridad y gatillos interruptores de corriente diseñados para su seguridad. No intente circunvalar ni forzar el interruptor con la traba de seguridad. Nunca use ningún medio para trabar los gatillos interruptores de corriente en la posición prendida (ON).
- No deje la máquina para piso mientras está enchufada. Apague el interruptor de corriente y desenchufe el cordón eléctrico cuando no esté en uso y antes de limpiarla o cuando cambia los cepillos y fieltros.
- No deje que la máquina se use como un juguete. Es necesario prestarle especial atención al ser usada cerca de niños.
- No deje enchufada la máquina a un tomacorriente cuando no la esté atendiendo.
- Úsela sólo como lo indica este manual. Use sólo los accesorios recomendados por el fabricante.
- No la use con el cordón o enchufe en mal estado. Si la máquina no funciona como debe, se ha caído, dañado o dejado a la intemperie, devuélvala al centro de servicio de reparaciones y partes antes de volver a usarla.
- Tenga cuidado de que el cordón eléctrico no entre en contacto con el cepillo giratorio o el bloque propulsor.
- No la jale ni la lleve del cordón, no cierre puertas sobre él ni jale el cordón de modo que roce bordes filosos o esquinas. Mantenga el cordón alejado de superficies calientes.
- Conéctela correctamente a un tomacorriente con conexión a tierra (de 3 cables) únicamente. Refiérase a las "Instrucciones para hacer conexión a tierra", página 3.
- No use cordones eléctricos extras o tomacorrientes con menos capacidad de corriente que la necesaria.
- Apague todos los controles antes de desenchufarla.
- No la desenchufe jalando del cordón. Para desenchufarla, tome el enchufe, no el cordón.
- No toque el enchufe ni la máquina para pisos con las manos húmedas.
- No enrolle el cordón más apretadamente que lo necesario para mantenerla enrollada mientras está guardada. Refiérase a "Para guardar el cordón", página 7.
- Tenga especial cuidado cuando la usa cerca de las escaleras.
- No la use conjuntamente con líquidos inflamables o combustibles como gasolina, ni la use en áreas donde pudiera haber vapor o polvo explosivo.
- Guarde su máquina para pisos bajo techo en un lugar fresco y seco.
- Mantenga bien iluminada su área de trabajo.
- Úsela únicamente bajo techo.

GUARDE ESTAS INSTRUCCIONES

INFORMACIÓN SOBRE SERVICIO DE REPARACIONES Y PARTES

Las instrucciones en este manual son una guía para el mantenimiento diario. Para obtener información adicional sobre el servicio de reparaciones y partes, llame a nuestro número de teléfono gratuito para obtener información sobre la oficina más cercana de Eureka/Sanitaire autorizada para atender cuestiones de garantía. **Debe saber los números de modelo, tipo y serie o código de fecha cuando llama a:**

USA: 1-800-800-8975

México: (55) 5343-4384

Canadá: 1-800-800-8975

Si lo prefiere, puede escribirnos a: Electrolux Home Care Products North America, Service Division, P. O. Box 3900 Peoria, Illinois 61612, USA. En Canadá escriba a Electrolux Home Care Products North America, 866 Langs Drive, Cambridge, Ontario N3H 2N7. Refiérase a la Garantía Limitada de Sanitaire donde encontrará información completa sobre el servicio de reparaciones y partes.



NO PONGA NUNCA ACEITE en el motor ni en la correa de transmisión. El motor y la correa de transmisión están permanentemente lubricados y sellados.

Instrucciones para hacer conexión a tierra

Este electrodoméstico debe estar conectado a tierra. Si falla o se descompone, la conexión a tierra brinda un paso de menor resistencia para la corriente eléctrica con el fin de reducir el riesgo de una descarga eléctrica. Esta máquina viene equipada con un cordón que tiene un conductor el cual conecta el equipo a tierra y un enchufe con conexión a tierra. El enchufe debe insertarse en un tomacorriente apropiado que esté correctamente instalado y conectado a tierra en conformidad con los códigos y ordenanzas locales.

PELIGRO

La conexión incorrecta del conductor que conecta el equipo a tierra puede significar un riesgo de descarga eléctrica. Consulte a un electricista o personal de servicio de reparaciones y partes calificado si tiene dudas con respecto a que el tomacorriente esté conectado a tierra correctamente. No modifique el enchufe que viene con la aspiradora. Si no entra en el tomacorriente, busque un técnico calificado para que instale el tomacorriente correcto.

Este electrodoméstico es para ser usado con un circuito nominal de 120 voltios y tiene un enchufe con conexión a tierra que se asemeja al enchufe en la Ilustración A. Se puede usar un adaptador temporario que se asemeja al adaptador que aparece en la Ilustración B para conectar este enchufe a un receptáculo de dos polos, tal como se ilustra, si no se cuenta con un tomacorriente con conexión a tierra. El adaptador temporario debe ser usado únicamente hasta que un electricista calificado pueda instalar un tomacorriente conectado correctamente a tierra, Figura A. La lengüeta verde, oreja o cosa rígida similar que sobresale del adaptador debe ser conectada con una conexión a tierra permanente, tal como la tapa de una caja tomacorriente correctamente conectada a tierra. Siempre que se use el adaptador, se debe fijar en su lugar con un tornillo de metal.

NOTA: En Canadá, el Código Canadiense de Electricidad no permite el uso de adaptadores temporarios.

OPERACIÓN/ACCESORIOS

Cómo escoger el cepillo y bloque propulsor correcto

Su máquina para pisos ha sido embalada completamente armada y está lista para ser usada después de instalar un cepillo o el bloque propulsor.

Su máquina para pisos ha sido diseñada para ser usada para distintos tipos de aplicaciones para el cuidado del piso. Asegúrese de usar el cepillo o fieltro correcto para el tipo de tarea que quiere realizar. (Hay accesorios disponibles del distribuidor de quien compró la máquina para pisos.)

Al ordenar cepillos o bloques propulsores, refiérase a esta tabla y especifique el diámetro correcto del cepillo o bloque.

TAMAÑO DE LA MÁQUINA	DIÁMETRO DEL CEPILLO
12 pulgadas	12 pulgadas

CAJA TOMACORRIENTE CONECTADA A TIERRA

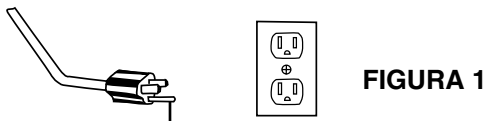

El diente con conexión a tierra es el más largo de los tres

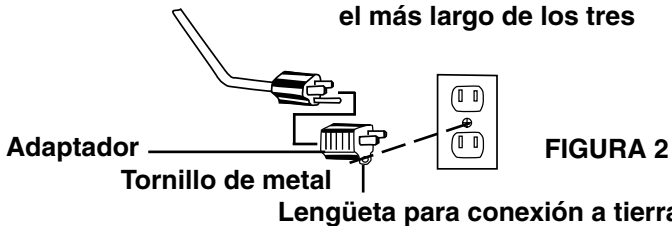

CÓMO SACAR LA LUSTRADORA DE SU EMBALAJE



Incline el costado de la caja donde están las ruedas sobre su costado y haga rodar la máquina sacándola de la caja. Afloje el botón en el mango y extiéndalo a la altura deseada. Apriete el botón para asegurarlo.

INSTALACIÓN DEL CEPILLO Y DEL PROPULSOR DEL FIELTRO

PRECAUCIÓN: Desenchufe el cordón eléctrico del tomacorriente antes de instalar el cepillo y el propulsor del fieltro.

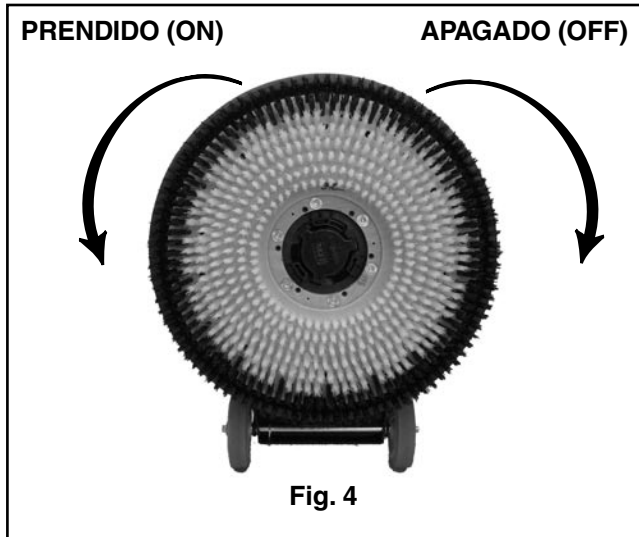

Para instalar el cepillo o el propulsor del fieltro, deje el mango en la posición vertical e incline la máquina hacia atrás de modo que descance sobre sus ruedas y la sección superior del mango (Fig. 4). Tanto el cepillo como el propulsor del fieltro se acoplan de la misma manera: alinee los recortes en el aro interior del cepillo o del propulsor del fieltro con las lengüetas en el interior del aro del centro de transmisión. Empuje firmemente el cepillo o el propulsor del fieltro en su posición. Luego hágalo girar hacia la izquierda hasta que se trabe en su lugar.

Para quitarlo, haga girar el cepillo o el propulsor del fieltro hacia la derecha hasta que se detiene, luego levántelo para quitarlo.

NOTA: Quite siempre el cepillo o el propulsor del fieltro cuando la máquina no está en uso.

AJUSTES

REGULACIÓN DE LA CORREA DE TRANSMISIÓN

PRECAUCIÓN: Desenchufe el cordón eléctrico del tomacorriente antes de regular la tensión de la correa de transmisión.

1. Afloje el tornillo que retiene la tapa.
2. Afloje los pernos que sostienen el motor propulsor en el armazón; no los quite (Fig. 5).
3. Haga girar los tres tornillos en la parte trasera del armazón hasta que la correa esté tirante.
4. Pruebe la máquina. Si la correa resbala, ajústela más. Vuelva a probar. Si la correa no resbala, apriete los pernos del motor de transmisión. NO apriete demasiado la correa de transmisión.
5. Vuelva a colocar la tapa y atorníllela para que quede fija.

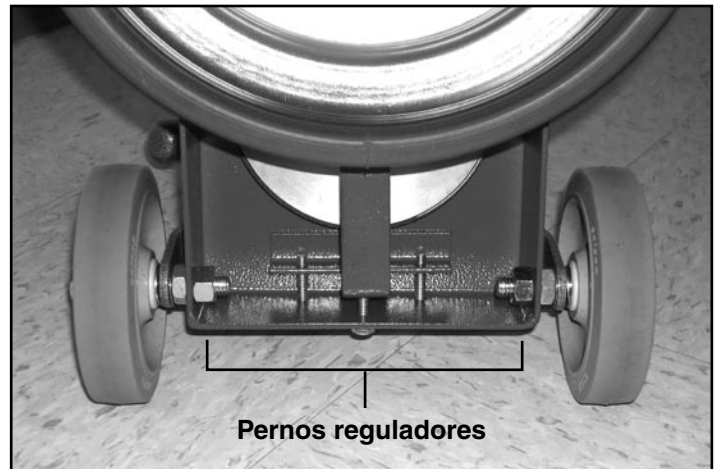

Fig. 5 (vista con tapa)

REGULACIÓN DEL MANGO

El mango puede ser regulado a cualquier posición de trabajo simplemente empujando hacia arriba la traba del mango (Fig. 6) Mueva el mango a la posición deseada, luego empuje firmemente hacia abajo la traba del mango la cual trabará el mango en la posición deseada.

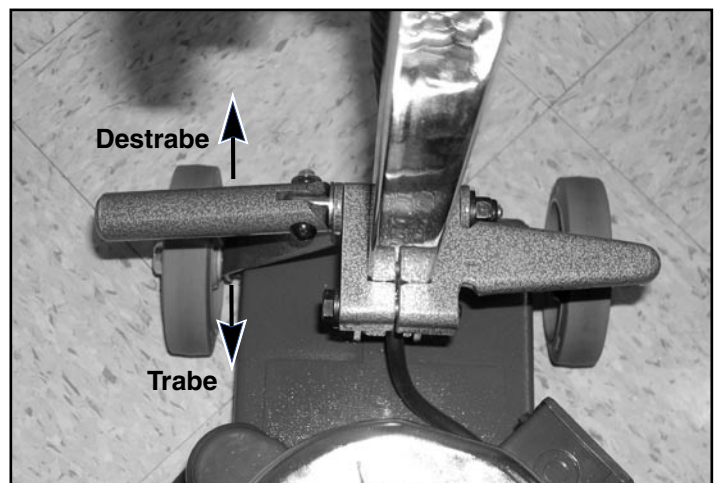

Fig. 6

AJUSTES (Continuación)

REGULACIÓN DE LA TRABA DE LEVA DEL MANGO

Con la traba de leva del mango en la posición hacia arriba (destrabado), apriete las tuercas reguladoras hasta que haya un leve arrastre cuando sube o baja el mango. El tubo tiene que estar bien trabado cuando se oprime hacia abajo la traba del mango (Fig. 7).

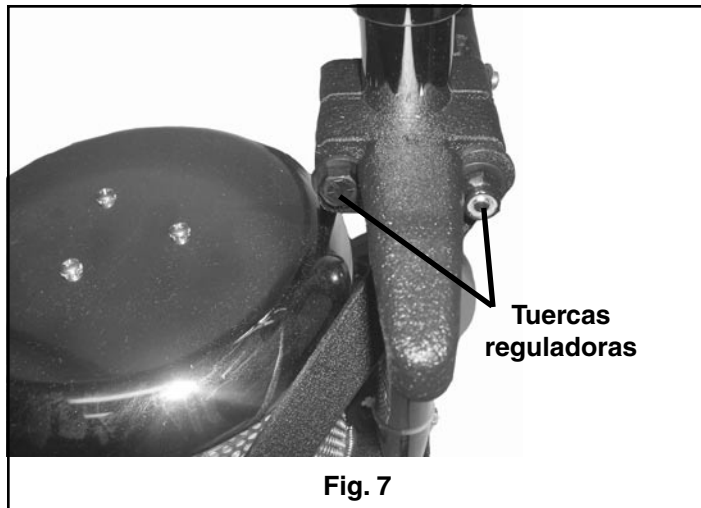

Fig. 7

PAUTAS PARA SU OPERACIÓN

- Su máquina para pisos es una máquina muy sensitiva, potente. Cuando está en uso, debe ser guiada gradual y suavemente sin mociones súbitas o bruscas. Le conviene primero practicar con su máquina en una superficie lisa hasta adquirir experiencia para usarla.
- Para facilitar su operación, mantenga siempre el nivel del cepillo o fieltro, balanceado y plano sobre el piso en todo momento.
- Regule siempre el mango operador a una altura cómoda en que la superficie del cepillo o fieltro esté balanceada antes de hacer arrancar la máquina.
(Ver "Regulación del mango", página 5.)
- Su máquina para pisos funcionará distinto en diversas superficies. Por ejemplo, habrá mucha más resistencia cuando se usa la máquina con un cepillo sobre superficies alfombradas que cuando se usa con un fieltro en una superficie lisa. El operador debe estar preparado para acostumbrarse a estas diferencias.
- **EMPIECE A OPERAR LA MÁQUINA PARA PISOS TENIENDO LA SUPERFICIE DEL CEPILLO O FIELTRO NIVELADO, BALANCEADO Y PLANO SOBRE EL PISO.**
- Para mover la máquina hacia la derecha, presione lenta y levemente el mango hacia arriba.
- Para mover la máquina hacia la izquierda, presione lenta y levemente el mango hacia abajo.
- Para mover la máquina para adelante o para atrás, mantenga el cepillo o fieltro plano en el piso y empuje o jale la máquina en la dirección deseada.
- **NO DEJE QUE LA MÁQUINA DESCANSE SOBRE EL FIELTRO O EL CEPILLO DURANTE MUCHO TIEMPO.** Esto puede alterar la forma del fieltro o del cepillo lo cual puede causar que la máquina se bambolee.

Para detener la máquina simplemente suelte los gatillos. La traba de seguridad del interruptor vuelve automáticamente a la posición trabada.

CONTROLES

GATILLOS DEL INTERRUPTOR DE CORRIENTE PARA PRENDER Y APAGAR LA MÁQUINA.

El interruptor para prender y apagar la máquina está convenientemente ubicado en la forma de gatillos duales debajo de las agarraderas del mango.

PARA PRENDER LA MÁQUINA

El mango operador tiene que bajarse a la posición de operación antes de prender (ON) la máquina. Coloque firmemente las dos manos sobre las agarraderas del mango con los dedos alrededor de los gatillos eléctricos. No oprima los gatillos antes de destrabar el interruptor con traba de seguridad.

Destrahe el interruptor con traba de seguridad empujándolo hacia adelante con un pulgar. Luego, mientras lo sostiene en la posición destrabada, oprima los gatillos eléctricos hacia las agarraderas del mango y vuelva a poner el pulgar sobre la agarradera del mango.



PARA GUARDAR EL CORDÓN

Cuando no está en uso, enrolle el cordón eléctrico sueltamente alrededor del gancho provisto en el eje del mango para guardar el cordón y en ambas agarraderas del mango, como lo muestra la siguiente ilustración.



PARA LIMPIAR Y GUARDAR LA MÁQUINA

Después de usarla, puede limpiar su máquina para pisos pasándole un trapo suave y húmedo. Guárdela en un lugar limpio y seco.

GARANTÍA LIMITADA DE EUREKA SANITAIRE PARA EQUIPOS COMERCIALES

Máquinas para pisos / Moveroras de aire

Excluye aspiradoras

Su equipo que ha sido manufacturado, probado e inspeccionado de acuerdo con requisitos de ingeniería cuidadosamente especificados está garantizado contra defectos de material y mano de obra. No obstante, esta Garantía Limitada está sujeta a las siguientes calificaciones, condiciones y limitaciones que aquí se enuncian para proporcionarle a usted y a todos los usuarios del equipo información concerniente a la duración, extensión, disponibilidad y aplicación de la Garantía Limitada, el procedimiento a seguir para su cumplimiento, y otra información relacionada con la póliza de Garantía Limitada.

La Garantía Limitada se extiende al usuario original de la siguiente manera:

Máquinas: Garantía de 3 años para reposición de piezas, y un año para servicio de reparaciones.

Las piezas de repuestos se garantizan por 90 días desde la fecha de instalación contra todos los defectos de material o mano de obra.

Esta Garantía Limitada no cubre daños atribuibles a lo siguiente:

- (1) Uso incorrecto, irrazonable o negligente o maltrato del equipo.
- (2) Abrasiones o punciones del equipo.

La fecha efectiva de la cobertura de la Garantía Limitada será la fecha en que la compró el comprador final original o seis meses desde la fecha en que la máquina fue despachada de Fábrica, según la que ocurra primero.

PARTES DEL EQUIPO NO CUBIERTAS POR LA GARANTÍA LIMITADA

Ciertas partes del equipo requieren ser cambiadas bajo un uso normal debido al desgaste normal en razón de sus características. Se excluyen de la Garantía Limitada ítemes que se desgastan por el uso normal, tales como cordones, interruptores, paragolpes, cepillos de carbono, agarraderas de los mangos, correas, cojinetes, etc.

EXCEPCIONES Y EXCLUSIONES DE LA GARANTÍA LIMITADA

Este equipo requiere ser usado con la corriente eléctrica indicada en la placa de datos. Los daños, defectos, el mal funcionamiento u otras fallas del equipo debido al uso con una corriente eléctrica que no es la indicada se excepcionan y excluyen de esta Garantía Limitada. Los defectos, el mal funcionamiento, descompostura o daños al equipo causados por un uso indebido, irrazonable o negligente o maltrato estando en posesión del comprador también quedan excluidos de esta garantía. Si las reparaciones de su equipo son realizadas por otro que no sea el designado por un Centro de Garantía autorizado, EL FABRICANTE, a su sola discreción puede determinar que esta garantía no se aplica y no reembolsará el costo de tales reparaciones.

PROCEDIMIENTO A SEGUIR PARA OBTENER EL CUMPLIMIENTO DE LAS REPARACIONES BAJO GARANTÍA LIMITADA

Para conseguir la reparación del equipo o de cualquier pieza garantizada por esta Garantía Limitada debe seguirse el siguiente procedimiento. El equipo descompuesto o las piezas garantizadas, junto con una evidencia satisfactoria de la fecha de compra, deben ser entregados con el costo de despacho y entrega prepagados, a uno de los siguientes:

- (1) el distribuidor del que fue comprado, o
- (2) cualquier centro autorizado de reparaciones y partes.

Si le es imposible localizar a ninguno de los antedichos, puede escribir o comunicarse de algún otro modo con EL FABRICANTE antes de que ningún otro realice el servicio de reparación. En tal caso, EL FABRICANTE proporcionará la dirección de un distribuidor con un departamento de servicio de reparaciones y partes, un centro autorizado de servicio de reparaciones y partes cercanos u otras instrucciones de fábrica. Al cumplir todo el procedimiento antedicho, todos los defectos bajo garantía serán reparados, sin cobro o costos adicionales al cliente, y el producto reparado será regresado al cliente, con todos los cargos de despacho y entrega prepagados. Al seguir los procedimientos descritos, POR FAVOR ASEGÚRESE de dar el número de modelo, tipo y serie tal como aparece en la placa de datos del equipo.

REPOSICIÓN

En el caso de defectos, mal funcionamiento o falla de su equipo o de cualquier pieza garantizada, a fin de cumplir con esta garantía EL FABRICANTE, a su sola discreción y a su propio cargo, repondrá el equipo o cualquier pieza bajo garantía con otra nueva idéntica o razonablemente equivalente al modelo o a la pieza en lugar de reparar el desperfecto.

NO SE REPONDRÁ EL PRECIO DE COMPRA

EL FABRICANTE, en razón de su póliza de Garantía Limitada, no repondrá al cliente el precio de compra.

Asegúrese de que el Centro de Garantía sea “Autorizado por Eureka/Sanitaire”. Para obtener información sobre el centro autorizado por Eureka/Sanitaire o sobre servicio de reparaciones y partes más cercano, véanos en www.sanitairevac.com o llame gratis al: 1-800-800-8975.

GARANTIE LIMITEE EUREKA/SANITAIRE POUR APPAREILS A USAGE COMMERCIAL

Machines pour nettoyer les planchers / Ventilateurs

Aspirateurs exclus

Votre appareil qui a été fabriqué, testé et inspecté selon des normes techniques très précises est garanti être libre de défauts de matériel et de fabrication. Cette garantie limitée est toutefois sujette aux restrictions, conditions et réserves suivantes qui sont établies pour vous donner, ainsi qu'à tous les utilisateurs de cet appareil, des renseignements concernant la durée, l'étendue, l'étendue, la disponibilité et l'applicabilité de la Garantie limitée à suivre pour faire appliquer la garantie et d'autres renseignements concernant la Garantie limitée.

La Garantie limitée s'étend à l'acheteur d'origine de la manière suivante :

Appareils : remplacement de pièces sur une période de trois ans ; travaux de réparation pour une période d'un an.
Les pièces de rechange sont garanties pour une période de 90 ans de la date d'installation contre tout défaut de fabrication ou d'assemblage.

Cette garantie limitée ne couvre pas les dommages dus à :

- (1) Une utilisation incorrecte ou irraisonnable, une négligence ou un emploi abusif de l'appareil.
- (2) Les abrasions ou crevaisons de l'appareil.

La Garantie limitée entre en vigueur à la première des deux dates suivantes : la date de l'achat par le premier utilisateur ou six mois après l'expédition de l'appareil de l'usine.

PIECES NON COUVERTES PAR LA GARANTIE

Certaines pièces doivent être remplacées dans des conditions d'utilisation normale en raison de leurs caractéristiques. Les pièces comme les cordons, les interrupteurs, les pare-chocs, les brosses en charbon, les poignées, les courroies, les paliers, etc., sont exclues de la Garantie.

EXCEPTIONS ET EXCLUSIONS DE LA GARANTIE LIMITEE.

Il faut respecter le courant électrique indiqué sur la plaque signalétique. Les dommages, défaillances et autres échecs provenant de l'usage d'un courant électrique non conforme à celui précisé par la plaque signalétique sont exceptés et exclus de cette Garantie limitée. Les dommages, défaillances et autres échecs dus à une utilisation incorrecte, irraisonnable, négligente ou abusive sont aussi exclus de cette garantie. Si vous faites faire une réparation par quelqu'un d'autre qu'un centre service agréé Sanitaire/Eureka, LE FABRICANT peut décider que cette garantie ne s'applique à une telle réparation et refuser le remboursement d'une telle réparation.

LES ETAPES A SUIVRE POUR FAIRE APPLIQUER LA GARANTIE LIMITEE

Pour obtenir une réparation de l'appareil ou de l'une de ses pièces sous garantie, il faut suivre les étapes suivantes. Envoyez l'appareil défectueux ou les pièces sous garantie, accompagnés d'une preuve de la date de l'achat et les frais d'expédition prépayés, à l'une des deux adresses suivantes :

- (1) le marchand où vous avez acheté l'appareil ;
- (2) un centre service agréé Sanitaire/Eureka quelconque.

Si vous ne trouvez aucune de ces deux possibilités, écrivez au FABRICANT avant de faire faire une réparation par une autre personne. Dans ce cas, LE FABRICANT fournira l'adresse d'un service de distribution proche de votre domicile, d'un centre service agréé ou d'autres instructions. Si vous respectez tous les étapes ci-dessus, les défauts sous garantie seront réparés gratuitement et l'appareil vous sera rendu avec tous les frais d'expédition prépayés. En suivant les étapes pour faire appliquer la garantie, soyez sûr de fournir le modèle et type de l'appareil, ainsi que le numéro de série, qui se trouvent sur la plaque signalétique de l'appareil.

REMPLACEMENT

LE FABRICANT peut aussi choisir à son gré de remplacer l'appareil ou une pièce défectueuse par un autre appareil neuf, d'un style aussi semblable que possible à votre appareil ou pièce, au lieu de réparer le défaut.

AUCUN REMBOURSEMENT DU PRIX DE L'ACHAT

Le FABRICANT, selon sa politique de Garantie limitée, ne remboursera pas le prix de l'achat.

Soyez sûr que le centre de service que vous choisissez est un centre agréé Eureka/Sanitaire. Pour savoir l'adresse du centre agréé Eureka/Sanitaire le plus proche de votre domicile, ou pour d'autres renseignements sur le service, visitez notre site sur le Web, www.sanitairevac.com ou appelez le numéro gratuit : 1-800-800-8975.

Lorsque vous n'utilisez pas la machine, enroulez le cordon d'alimentation autour du crochet du cordon sur le manche et les deux poignées, comme montré.

RANGEMENT DU CORDON

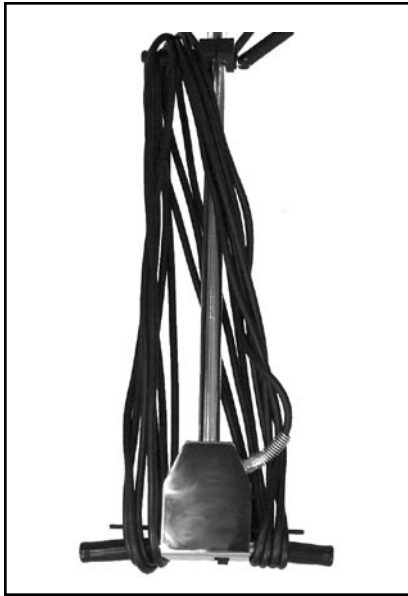

NETTOYAGE ET ENTREPOSAGE

Après l'utilisation, essuyez votre machine avec un tissu propre, légèrement mouillé. Entrez votre appareil dans un endroit sec et propre.

RÉGLAGES (suite)

Avec le verrou à cames du manche tourné vers le haut (ouvert), serrez les écrous de réglage jusqu'à ce que vous ressentiez une petite résistance lorsque le manche est soulevé ou baissé. Le tube devrait être bien fixé lorsque le verrou est tourné vers le bas. (Croquis 7)

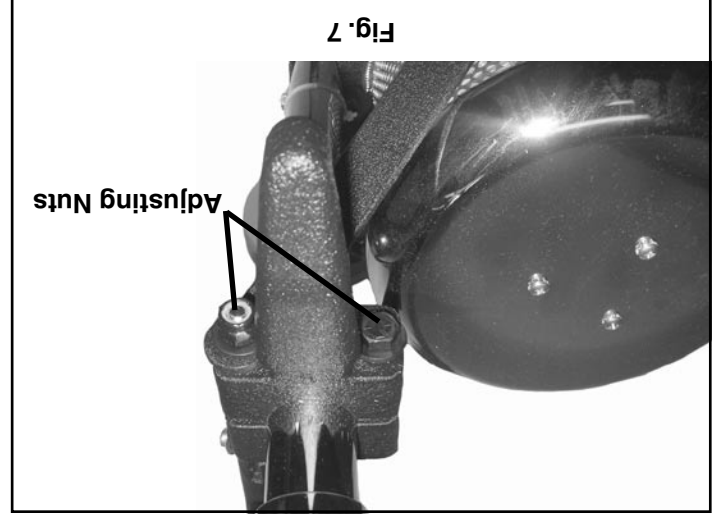

LIGNES DIRECTRICES POUR L'OPÉRATION

- Votre appareil est très puissant et sensible. Utilisez toujours des mouvements lents et réguliers, en évitant des secousses. Entraînez-vous avec votre appareil sur une surface lisse d'abord.
- Pour faciliter l'usage, gardez toujours la brosse ou feutre plat et en bon équilibre sur le plancher.
- Choisissez toujours une hauteur du manche confortable qui permettra à la brosse ou au tampon de rester plat et tenu en bon équilibre avant de mettre la machine en marche.
- (Voir « Réglage du manche », p. 5.)
- Votre appareil fonctionnera différemment sur différentes surfaces. Par exemple, il y aura beaucoup plus de résistance lorsque vous utiliserez le manche avec une brosse sur les moquettes que lorsque vous l'utiliserez avec un feutre sur une surface lisse. L'utilisateur doit être prêt à s'adapter à ces différences.

COMMENCER À UTILISER L'APPAREIL AVEC LA SURFACE DE LA BROsse OU DU FEUTRE BIEN PLAT ET EN BON ÉQUILIBRE SUR LE PLANCHER.

- Pour déplacer l'appareil vers la droite, faites lentement une pression légère vers le haut sur le manche.
- Pour déplacer l'appareil vers la gauche, faites lentement une pression légère vers le bas sur le manche.
- Pour déplacer l'appareil vers l'avant ou l'arrière, gardez la brosse ou le feutre plat sur le plancher et poussez ou tirez l'appareil dans la direction voulue.
- NE PAS PERMETTRE QUE LA MACHINE SE REPOSE SUR LA BROsse ET LE FEUTRE PENDANT LONGTEMPS. Ceci risque de déformer la brosse ou du feutre ce qui pourrait amener l'appareil à balancer.

COMMANDES

INTERRUPTEURS/DÉCLENCHEURS EN MARCHÉ/ARRÊT

L'interrupteur En marche/Arrêt est situé sur les poignées de l'appareil en forme de déclencheur.

POUR METTRE L'APPAREIL EN MARCHÉ

Le manche doit être baissé à la position « en marche » avant de mettre la machine en marche. Mettez les deux mains fermement sur les poignées avec les doigts sur les déclencheurs. Ne mettez pas de pression sur les déclencheurs avant de déclencher le commutateur de sûreté.

Déclenchez le commutateur de sûreté en appuyant avec un pouce. Tout en maintenant le commutateur de sûreté dans la position déclenchée, serrez les déclencheurs et ramenez votre pouce sur la poignée.



INSTALLATION DE L'ENTRAÎNEMENT

DES BROSSES ET FEUTRES

ATTENTION : Débranchez le cordon électrique de la prise avant d'installer un entraînement de brosse ou feutre.

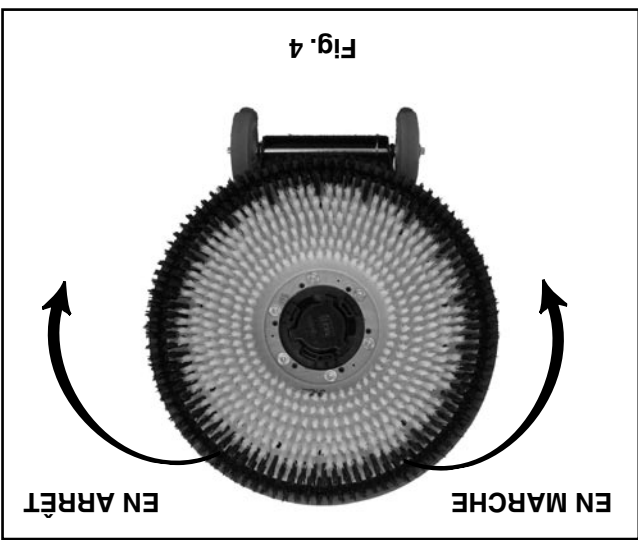

Pour installer un entraînement de brosse ou de feutre, laissez le manche dans sa position verticale et penchez l'appareil vers l'arrière pour qu'il se repose sur ses roues et la partie supérieur du manche (croquis 4). L'entraînement de la brosse et celui du feutre s'attache de l'entraînement de la brosse encoches de l'anneau intérieur de l'entraînement de la brosse ou du feutre avec les languettes de l'anneau intérieur du moyen de l'entraînement. Appuyez sur l'entraînement pour le mettre bien en place et tournez en sens inverse des aiguilles d'une montre pour le fixer.

Pour enlever, tournez l'entraînement de la brosse ou du feutre dans le sens des aiguilles d'une montre jusqu'à ce qu'il se bloque et soulevez pour enlever.

RÉGLAGES

RÉGLAGES DE LA COURROIE

ATTENTION : Débranchez toujours le cordon électrique de la prise avant de régler la tension de la courroie.

1. Enlevez la vis qui tient le couvercle en place.
2. Desserrez les boulons qui attachent le moteur au support sans les enlever complètement (voir le croquis 5).
3. Tournez les trois vis à l'arrière du support jusqu'à ce que la courroie soit bien serrée.
4. Essayez l'appareil. Si la courroie glisse toujours, faites un autre ajustement. Si la courroie ne glisse pas, serrez les boulons du moteur. Faites attention à ne pas trop serrer la courroie.
5. Remettez le couvercle en place et serrez la vis pour le fixer.

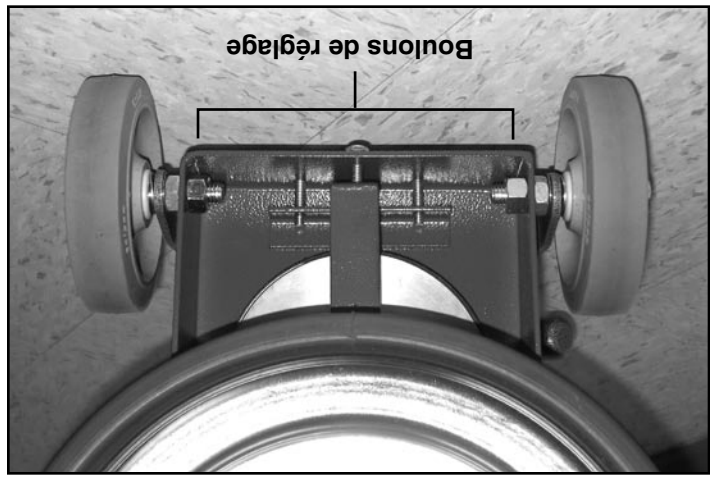

Fig. 5 (vue avec couvercle)

RÉGLAGE DU MANCHE

Poussez le verrou du manche vers le haut pour pouvoir changer la hauteur du manche. Après avoir trouvé la hauteur voulue, poussez le verrou vers le bas pour bien fixer le manche.

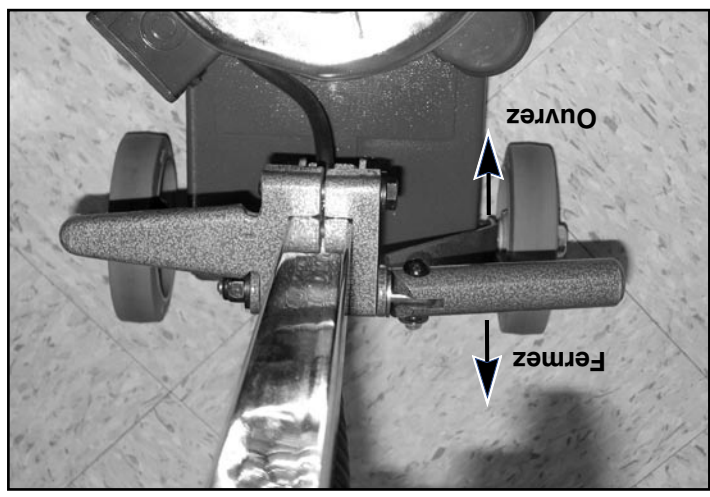
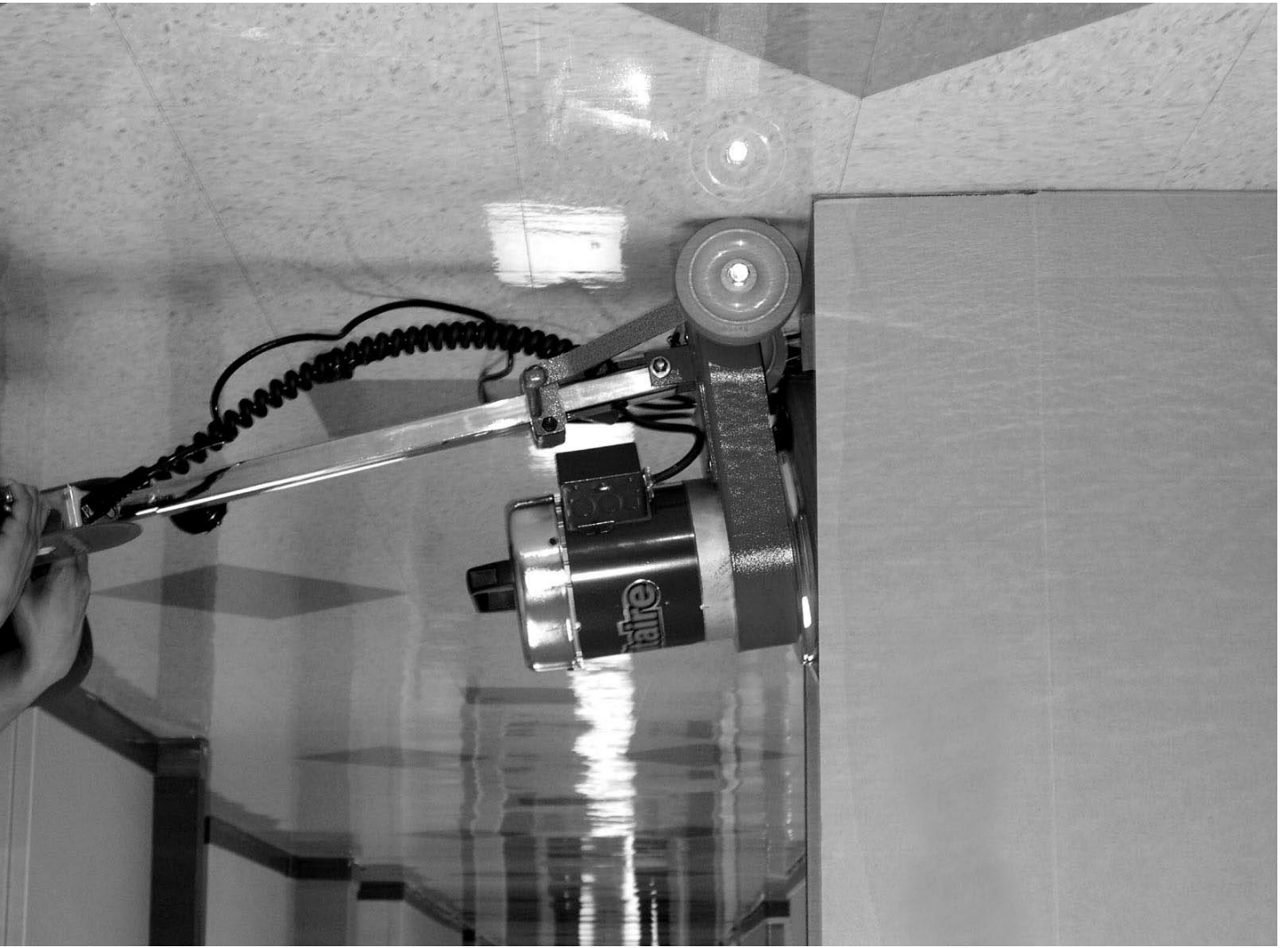

Fig. 6

POUR ENLEVER L'ASPIRATEUR-CIREUSE DE SA CAISSE D'EXPÉDITION



Penchez le côté du carton où se trouvent les roues de l'appareil et roulez l'appareil pour le sortir de la caisse. Desserrez le bouton sur le manche et tirez le manche à la hauteur voulue. Serrez le bouton pour fixer le manche.

Instructions visant la mise à la terre
 Cet appareil doit être mis à la terre. En cas de défaillance ou de panne éventuelle, la mise à la terre fournit au courant un chemin de moindre résistance qui réduit le risque de choc électrique. Cet appareil est pourvu d'un cordon muni d'un conducteur de terre et d'une fiche avec broche de terre. La fiche doit être branchée dans une prise appropriée correctement installée et mise à la terre conformément aux règlements et ordonnances municipaux.

AVERTISSEMENT

Un conducteur de terre mal raccordé peut entraîner un risque de choc électrique. Consulter un électricien ou un technicien d'entretien qualifié si vous n'êtes pas certain que la prise est correctement mise à la terre. Ne pas modifier la fiche fournie avec l'appareil. Si elle ne peut être insérée dans la prise, faire installer une prise adéquate par un électricien qualifié.

Cet appareil est destiné à un circuit de 120 V et est muni d'une fiche de terre semblable à celle illustrée par le croquis 1. Un adaptateur temporaire semblable à celui illustré par le croquis 2 peut être utilisé pour brancher cette fiche à une prise bipolaire comme l'illustre le croquis 2 si une prise à mise à la terre n'est pas disponible. L'adaptateur temporaire devrait être utilisé seulement jusqu'à ce qu'une prise avec mise à la terre soit installée par un électricien qualifié. L'oreille rigide ou le crochet ou autre dispositif semblable, de couleur verte, prolongeant l'adaptateur doit être raccordé à un élément correctement mis à la terre comme le couvercle d'une boîte de sortie mise à la terre. L'adaptateur doit être fixé par une vis métallique.

Pour les appareils avec un rapport de transformation de 150-250 V:

Si l'appareil est muni d'un bouchon comme montré dans le croquis 3, il doit être utilisé sur un circuit de 240V. Aucun adaptateur n'est disponible pour cet appareil.

NOTE : Au Canada, l'utilisation d'un adaptateur temporaire n'est pas autorisée par le Code canadien de l'électricité.

BOÎTE DE PRISE DE TERRE

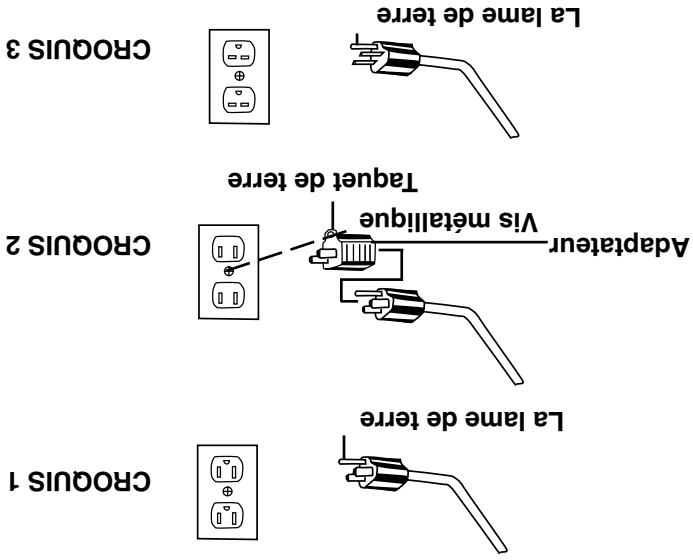

12 pouces	12 pouces
DIAMÈTRE DE LA BROSSSE	TAILLE DE L'APPAREIL

Lorsque vous commandez des brosses ou des blocs d'entraînement, référez-vous au tableau suivant et précisez le diamètre correct de la brosse ou du bloc d'entraînement.

Votre appareil est destiné à plusieurs applications différentes. Soyez sûr de choisir la brosse ou feutre correct pour le travail que vous entreprenez.

Votre appareil sera prêt à être utilisé lorsque vous la recevrez. Il faut seulement installer une brosse ou un bloc d'entraînement. (Les brosses et les feutres n'accompagnent pas l'aspirateur-cireuse. Il faut les acheter séparément.)

MODE D'EMPLOI/ACCESSOIRES
Choisir la brosse et le bloc d'entraînement correct

Si vous le préférez, vous pouvez aussi écrire à Electrolux Home Care Products North America, Consumer Service, PO Box 3900, Peoria, Illinois 61612. Au Canada, écrivez à Electrolux Home Care Products North America, 866 Langs Drive, Cambridge, Ontario N3H 2N7. Consultez la Garantie Sanitaire Limitée pour les renseignements complets sur le service.

Aux États-Unis et au Canada : 1-800-800-8975
Au Mexique : (55) 5343-4384

Les instructions de ce livret vous serviront de guide pour l'entretien d'usage. Si un service plus important est nécessaire, composez le numéro ci-dessous, sans frais, pour demander l'adresse du Centre service agréé Eureka/Sanitaire le plus proche de votre domicile. **Vous devriez savoir le modèle et le type, ainsi que le numéro de série ou le code de la date lorsque vous appelez.**

RENSEIGNEMENTS SUR LE SERVICE



NE JAMAIS HUILER les moteurs ou de l'entraînement des brosses et feutres. Les paliers ont été lubrifiés et scellés à vie.

CONSERVEZ CES INSTRUCTIONS

- Ne pas réduire le risque de feu, de choc électrique ou de blessure :
- Votre appareil est muni d'un commutateur de sûreté et de déclencheurs de puissance conçus pour votre protection. N'essayez pas de contourner ou de tromper le commutateur de sûreté. N'utilisez aucun instrument pour tenir les déclencheurs de puissance dans la position en marche.
- **Ne pas laisser l'appareil sans surveillance lorsqu'il est branché.** Mettre l'interrupteur sur arrêt (« OFF ») et débrancher le cordon électrique lorsque vous ne l'utilisez pas, avant tout travail d'entretien et avant de changer les brosses ou les feutres.
- Ne pas permettre aux enfants de jouer avec l'appareil. Une attention particulière est nécessaire lorsqu'il est utilisé par ou près d'un enfant.
- Ne pas laisser l'appareil sans surveillance lorsqu'il est branché.
- N'utiliser que conformément à cette notice avec les accessoires recommandés par le fabricant.
- Ne pas utiliser si le cordon ou la fiche est endommagé. Si l'appareil ne fonctionne pas comme il le devrait, s'il est tombé ou endommagé ou laissé à l'extérieur, le retourner à un atelier de réparation avant de l'utiliser.
- Faire très attention de garder le cordon électrique loin de la brosse rotative ou du bloc d'entraînement.
- Ne pas tirer sur le cordon, le coincer dans l'embrasure d'une porte ou l'appuyer contre des arêtes vives ou des coins. Garder le cordon à l'écart des surfaces chaudes.

MISE EN GARDE

Lors de l'utilisation d'un appareil électrique, quelques précautions élémentaires doivent être observées, incluant les suivantes : LISEZ TOUTES LES INSTRUCTIONS AVANT D'UTILISER VOTRE ASPIRATEUR-CIREUSE

IMPORTANTES MESURES DE SÉCURITÉ

Aspirateur-cireuse Léger

A usage commercial

Modèle SC6001

Guide du propriétaire



Table des matières

Importantes mesures de sécurité.....	2
Renseignements sur le service.....	2
Instructions visant la mise à la terre ...	3
Mode d'emploi/Accessoires.....	3
Enlever l'appareil de la caisse	
d'expédition.....	4
Installation des brosses et du bloc	
d'entraînement.....	5
Réglages.....	5
Commandes.....	6
Lignes directrices pour l'utilisation.....	6
Rangement du cordon.....	7
Nettoyage et entreposage.....	7
Garantie.....	8

Veuillez conserver

Nous vous conseillons de noter ci-dessous le modèle, le type et le numéro de série de votre appareil. Ces renseignements se trouvent sur la plaque signalétique de votre appareil. Pour obtenir les renseignements les plus rapides et les plus complets, citez toujours ces renseignements lorsque vous appelez au service client.

Modèle et type _____

No de série _____

Il est aussi important de garder votre reçu comme preuve de la date d'achat.

Pour savoir l'adresse du Centre service agréé Sanitaire le plus proche de votre domicile, appelez le 1-800-800-8975.

***En Mexico llame al (55) 5343-4384.**

www.sanitairevac.com