

# HOOVER®

## Commercial Lightweight Cleaner with Dirt Cup

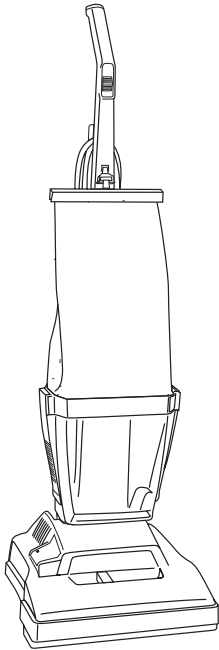

### OPERATING INSTRUCTIONS

ENGLISH → pp.1-8

ESPAÑOL → pág 9-13

FRANÇAIS → p. 14-18



### Record and retain

Model \_\_\_\_\_ Serial No. \_\_\_\_\_

(Located on bottom of cleaner)

## Important Safeguards

When using an electrical appliance, always follow basic precautions, including the following:

**READ ALL INSTRUCTIONS BEFORE USING THIS APPLIANCE**

### Warning:

 To reduce the risk of fire, electric shock, or injury:

- Do not use outdoors or on wet surfaces.
- This appliance is provided with double insulation. Use only identical replacement parts. See instructions for servicing double insulated appliances.
- Close supervision is necessary when any appliance is used by or near children. Do not allow vacuum cleaner to be used as a toy or to run unattended at any time.
- Keep hair, loose clothing, fingers, feet and all parts of body away from openings, rotating agitator and other moving parts. Do not operate cleaner in bare feet or when wearing open toe shoes or sandals.
- Do not pick up anything that is burning or smoking, such as cigarettes, matches, or hot ashes.
- Do not use to pick up flammable or combustible liquids such as gasoline or fine wood sandings or use in areas where they may be present.
- Avoid picking up hard, sharp objects with the cleaner. They may damage the cleaner.
- Do not use without dust bag or dirt cup in place. Shake outer bag and empty dirt cup frequently when picking up very fine materials such as powder.
- Use extra care when cleaning on stairs.
- Do not put any object into openings. Do not use with any opening blocked; keep free of dust, lint, hair, and anything that may reduce air flow.
- Do not pull or carry by cord, use cord as a handle, close door on cord or pull cord around sharp edges or corners. Do not run appliance over cord. Keep cord away from heated surfaces.
- Always disconnect cord from electrical outlet before servicing the cleaner.
- Unplug cleaner when not in use. Turn off all controls before unplugging.
- Do not unplug by pulling on cord. To unplug, grasp the plug, not the cord. Never handle plug or appliance with wet hands.
- The use of an extension cord is not recommended. If an extension cord is absolutely necessary, use at least a 16 gauge cord and as short as possible.
- Do not use with damaged cord or plug. If appliance is not working as it should, has been dropped, damaged, left outdoors, or dropped into water, take it to a Hoover Factory Service Center or Authorized Hoover Warranty Service Dealer.
- Use vacuum cleaner only for its intended use as described in this owner's manual. Use only attachments recommended by The Hoover Company; others may cause hazards.

**Review this manual before operating the cleaner**

### Index

Assembling Cleaner .....	2-4
How To Use	
Cleaner Description.....	4
If You Have a Problem .....	7
Important Safeguards .....	1
Maintenance	
Authorized Service.....	7
Emptying Dirt Cup.....	5
Lubrication.....	7
Replacing Belt.....	5
Replacing Brush Roll.....	6-7

© 2007 Hoover, Inc.



## Save these instructions!

**DOUBLE INSULATED:** When servicing, use only identical replacement parts.

This cleaner meets Occupational Safety and Health Act (OSHA-29 CFR 1910 Subpart S) requirements.

# 1. Assembling cleaner

It is extremely important to read and follow all the assembly steps in order.

## Carton contents

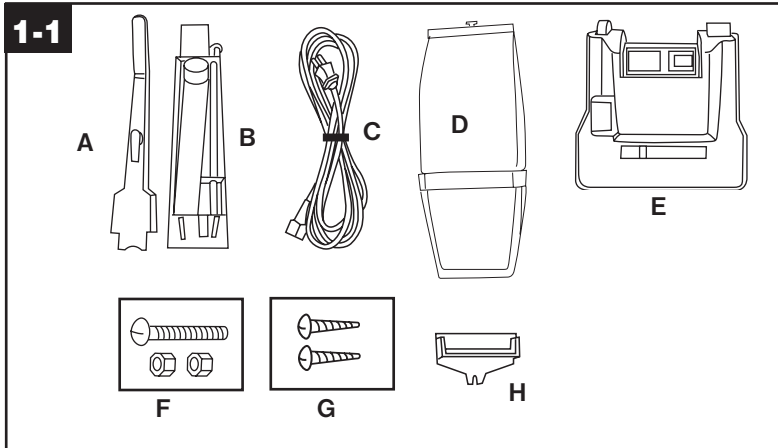

Remove all parts from carton and identify each item shown. Make sure all parts, especially small items, such as G and F, are located before disposing of cardboard packaging.

- A. Upper handle
- B. Lower handle
- C. Cord
- D. Dirt cup assembly
- E. Cleaner body

- F. Handle bolt and nut packet (One extra nut included)
- G. Dirt cup screws (2)
- H. Dirt cup support

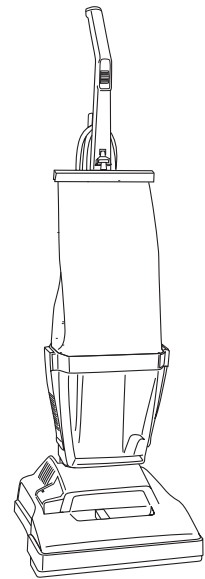

## Step 1 Assemble handle

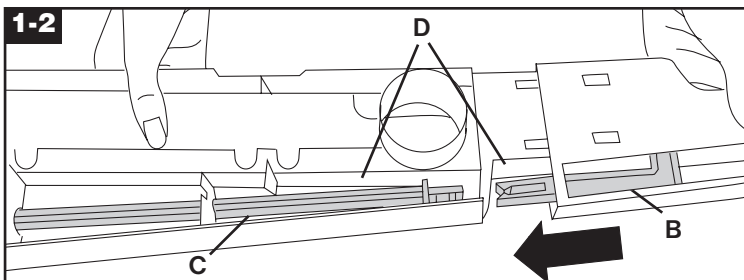

**Note:** The white switch lock above the ON/OFF (A) switch helps in the assembly of your cleaner. Assembly can be continued if the switch lock is missing. However, **do not remove** the switch lock until assembly is completed.

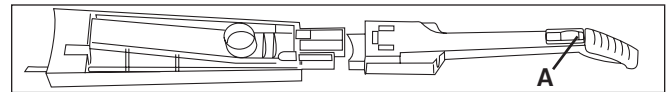

Align upper handle and lower handle as shown.

Place upper (B) and lower (C) handle parts on a flat surface, aligning rod sections (D). With hands on sides of handle, push parts together firmly until they “click” and rod sections lock together.

**\*Do not press against the grey rod extending from the lower handle shown in Fig. 1-3 (E). Do not push handle together with hands on ends of sections.**

## Step 2 Attach cord

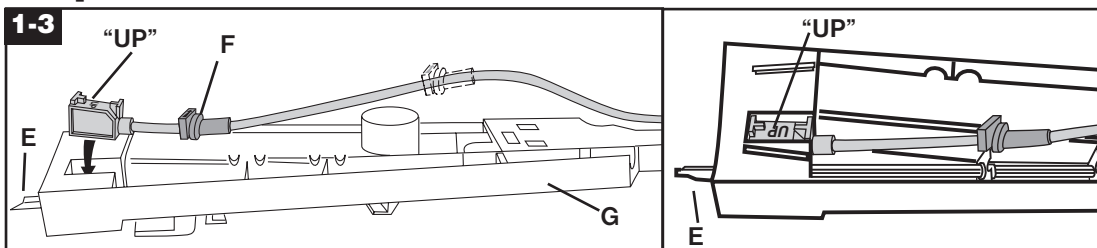

Insert **large** rectangular end of cord into pocket in bottom of handle, with side marked “UP” visible.

Make sure rectangular end is pushed into the handle as far as possible.

**Slide** cord protector (F) toward upper handle (G).

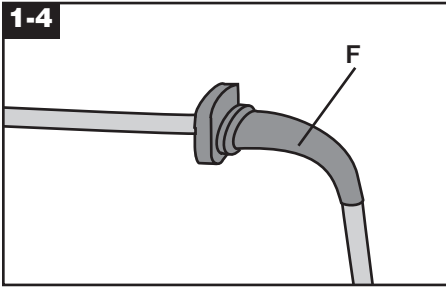

Rotate cord protector (F) as shown.

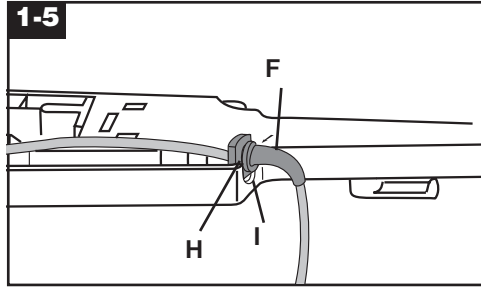

With (F) pointing downward (toward back of handle), press groove (H) into slot (I).

**Pull cord tight.**

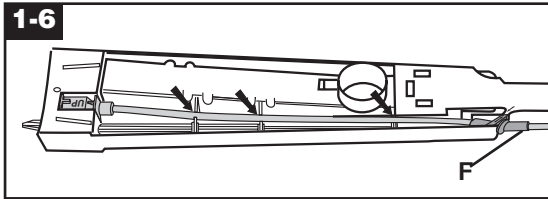
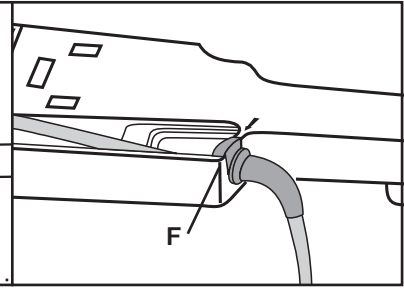

Press cord into place at each of the three notches indicated and note correct positioning of (F).

**Do not plug cleaner in until assembly is totally complete.**



Note proper placement of cord at notch as shown.

### Step 3 Attach dirt cup assembly

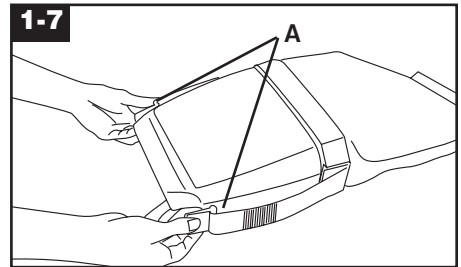

Release dirt cup latches (A) by pulling them outward. Remove cup and set it aside.

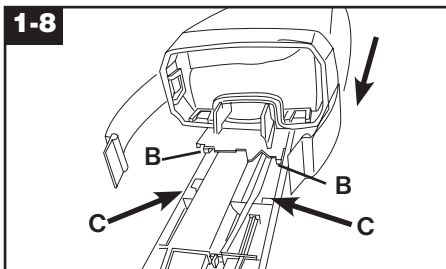

Slide extensions (B) on lower back of cloth bag into slots (C) in lower handle.

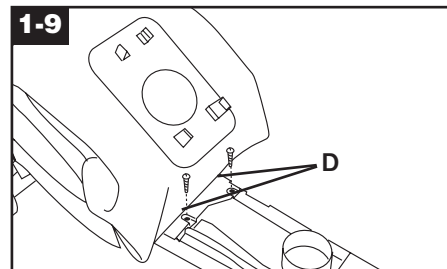

Insert the two screws at area shown (D). Tighten screws.

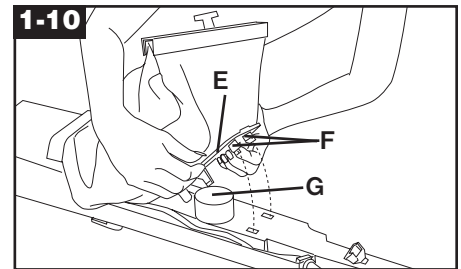

Note round opening (E) and hooks (F) on back of cloth bag. Place opening over dirt tube (G).

**Press down firmly to snap hooks into handle.**

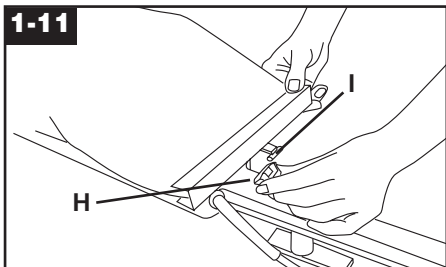

On upper handle, grasp bag clip retainer (H) and pull down firmly. Hook bag clip (I) into slot in retainer.

### Step 4 Attach handle

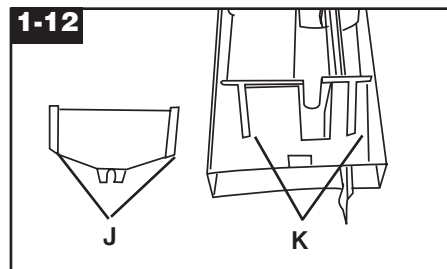

Note location of tapered rails (J) on dirt cup support (K) and on lower handle.

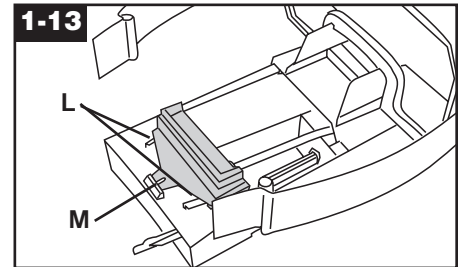

Slide rails on support onto rails (L) on lower handle until support snaps past the lock tab (M).

**Continued →**

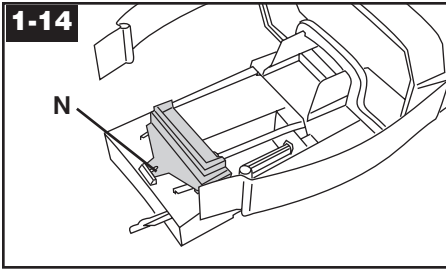

Pull support toward bottom of handle slightly to make sure support is locked in place.

Make sure hole in handle (N) is visible through hole in support.

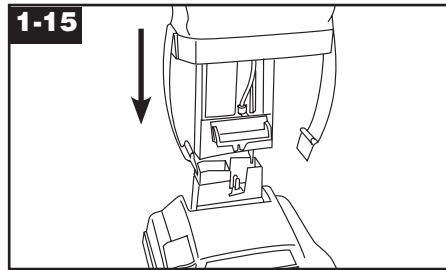

With cloth bag to the front, place assembled handle onto handle base of cleaner body.

**Rock handle side to side while pushing down firmly. Extra pushing effort may be required.**

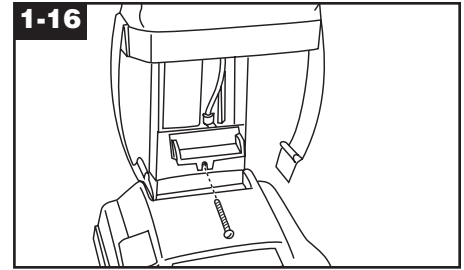

Push **bolt** into hole on lower **front** of **handle**.

**If bolt will not go through hole easily, handle is not pushed completely down.**

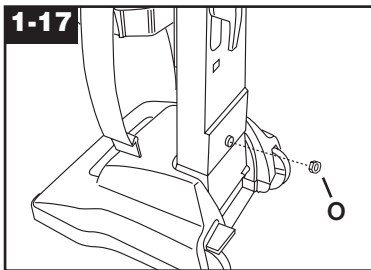

Place **nut (O)** in recessed area at **back of handle**. Hold nut in place while tightening bolt securely with a screw driver.

**Note:** Only one nut is needed on this model. The extra nut is not required but has been provided for your convenience.

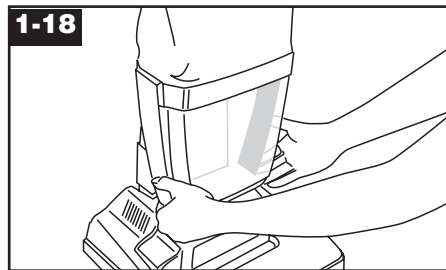

Reposition dirt cup into support at bottom of cloth bag and snap latches into position.

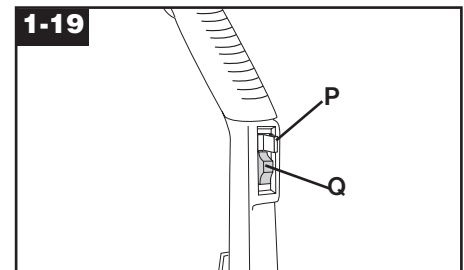

Pull switch lock (P) above ON-OFF switch (Q) straight out. Dispose of lock.

**Note:** If lock has come off during assembly, make sure switch is in the **OFF position (down)** before plugging cord in to electrical outlet.

## 2. How to use

### Cleaner description

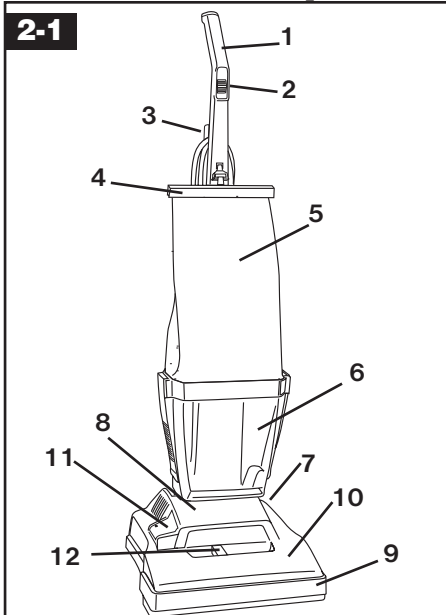

The assembled cleaner will look like the drawing.

1. **Handle**
2. **ON/OFF switch**
3. **Cord hooks:** wrap cord around hooks for storage.
4. **Bag cap**
5. **Cloth bag**
6. **Dirt cup**
7. **Handle release lever:** step on lever to lower handle to operating or low position.
8. **Cleaner body**
9. **Furniture guard:** helps prevent cleaner from marking furniture.
10. **Hood**
11. **Extra belt storage:** open door to store extra belt.
12. **Carpet height control:** slide knob to correct setting for height of carpet being cleaned.

**Operate cleaner only at voltage specified on data plate on bottom of cleaner.**

**WARNING:** electrical shock could occur if used outdoors or on wet surfaces.

To reduce the risk of electric shock, this appliance has a polarized plug (one blade is wider than the other). This plug will fit in a polarized outlet only one way. If the plug does not fit fully in the outlet, reverse the plug. If it still does not fit, contact a qualified electrician to install the proper outlet. Do not change the plug in any way.

### ON-OFF switch

To turn cleaner ON, push switch up.

To turn cleaner OFF, push switch down.

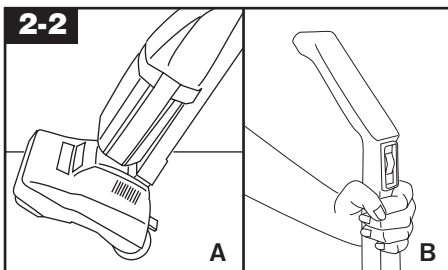

## Transporting cleaner

To move your cleaner from room to room, put handle in upright position, tilt cleaner back on rear wheels and push forward (A).

The cleaner can also be moved by lifting it as shown in (B).

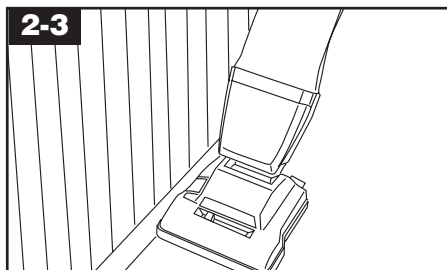

## Edge cleaning

Edge cleaning is provided on both sides of nozzle to remove dirt in carpet near baseboards and furniture. Guide either side of nozzle parallel to edge of carpet or furniture.

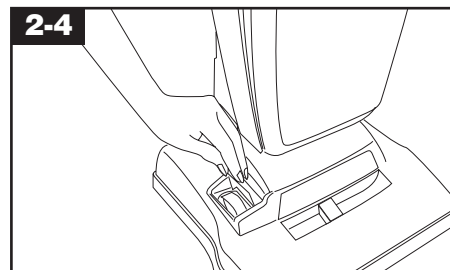

## Belt storage

Lift door to conveniently store extra belt.

# 3. Maintenance

## Emptying dirt cup

Frequently check the dirt level in the dirt cup. **It is recommended that you empty cup when dirt level reaches "Full Line" on front of cup.** If more dirt is allowed to accumulate, your cleaner may not operate effectively and spillage may occur when cup is removed.

## How to empty

Turn cleaner OFF and disconnect from electrical outlet.

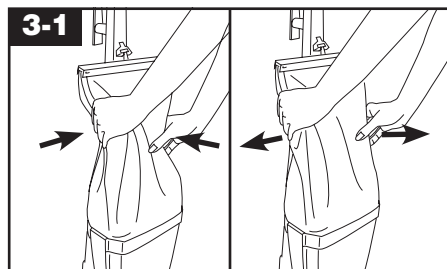

With handle in upright position, grasp sides of cloth bag. Push sides of bag in and pull out vigorously to release dirt accumulated in bag. Allow a few seconds for dirt to settle into cup.

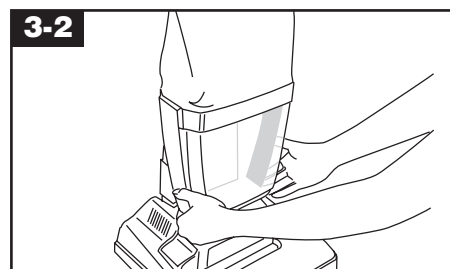

While supporting bottom of cup, release the two latches by pulling them outward. Remove cup and empty it. Reposition cup into support at bottom of bag and snap latches into position.

## The belt

### What to buy

Use only genuine HOOVER belt, part No. 38528027 with your cleaner.

### When to replace

Disconnect cleaner from electrical outlet.

To check belt, remove bottom plate and hood as shown in "How to replace belt". Replace belt if it is stretched, cut or broken.

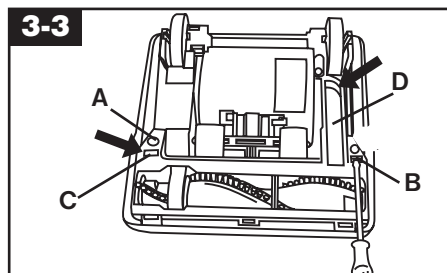

## How to replace

Disconnect cleaner from electrical outlet.

Place handle in lowest position. Turn cleaner over and remove the bottom plate screw (A).

**To remove bottom plate**, insert end of flat screwdriver into wide area of right-hand slot (B) and push handle of screwdriver to the rear. Repeat in left-hand slot (C).

Lift extension (D) of bottom plate, rotate plate and remove from cleaner body.

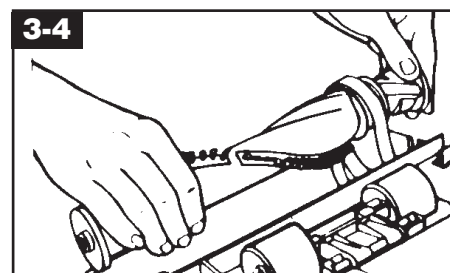

Remove agitator and broken agitator belt.

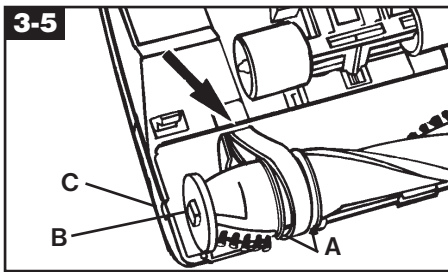

Slip agitator through new belt (**with lettering toward outside of cleaner**) and position belt in belt guide (A).

Push end of belt into opening in cleaner body.

Reposition agitator making sure to align flat sides of projection (B) on belt end of agitator with flat sides of slot (C) in cleaner body.

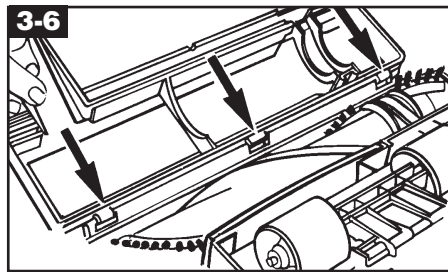

Place the three tabs on bottom plate into slots in front of cleaner body. Snap bottom plate into place over agitator.

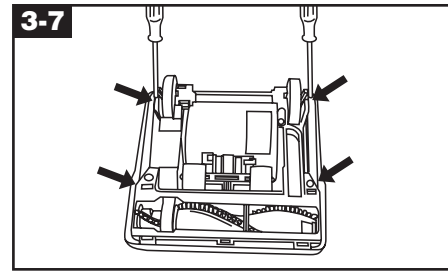

### Remove hood

Place handle in operating position and turn cleaner over. Insert end of flat screwdriver into one of the four slots beside an arrow on bottom of cleaner.

For slots nearest wheels, push handle of screwdriver toward cleaner handle; for remaining two slots, pry outward to release latches.

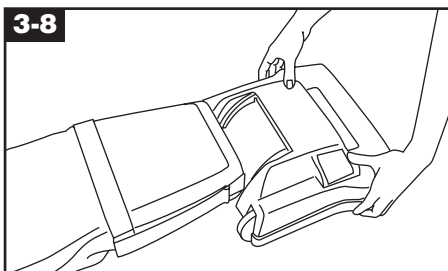

Turn cleaner over and lift off hood.

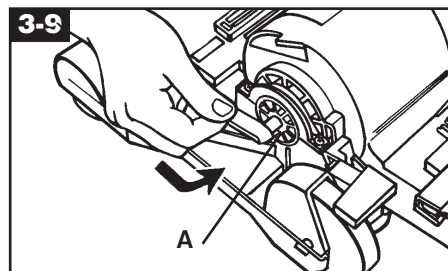

Stretch new belt onto motor pulley (A).

**Extra effort may be required to stretch belt onto pulley.**

Turn agitator, making sure belt is not pinched between agitator and cleaner body. The belt must rotate freely inside the belt guide. If the agitator does not turn, remove bottom plate and reposition belt in the belt guide.

Replace hood.

### The agitator

**Disconnect cleaner from electrical outlet before checking or replacing brushes.**

#### What to buy

When purchasing a new brush roll (assembly complete), ask for Hoover **part No. 48414-155**.



### When to replace

To check condition of brushes, move edge of a card across bottom plate while turning agitator. Replace agitator if brushes do not touch card.

**Note:** The agitator belt should be replaced each time the brush roll is replaced.

### How to replace brush

### roll - assembly complete

**Disconnect cleaner from electrical outlet.**

1. Remove hood as shown in Figs. 3-7 through 3-8 of **"How to replace belt"**.
2. Pull belt off motor pulley (A), shown in Fig. 3-9.
3. Remove bottom plate and agitator as shown in Figs. 3-3 and 3-4.
4. Remove agitator from cleaner and discard.
5. Reposition belt and new agitator beginning with Fig. 3-5.

Use this illustration for agitator reassembly, if necessary. Washer must be placed between agitator ends and bearing.

## Lubrication

The motor is equipped with bearings which contain sufficient lubrication for the life of the motor. The addition of lubricant could cause damage. **Do not add lubricant to motor bearings.**

The agitator is equipped with two ball bearings that should be lubricated periodically by a Hoover Factory Service Center or an Authorized Hoover Warranty Service Dealer (Depot).

## Service

To obtain approved HOOVER service and genuine HOOVER parts, locate the nearest **Hoover Factory Service Center or Authorized Hoover Warranty Service Dealer (Depot)** by:

- checking the Yellow Pages under "Vacuum Cleaners - Household"

OR

- Call 1-800-944-9200 for an automated referral of authorized service outlet locations (U.S. only).

OR

- Visit us on-line at [hoover.com](http://hoover.com) to find the nearest service outlet (follow the service center link).

**Please do not** send your cleaner to Hoover, Inc. in Glenwillow for service, this will only result in delay.

If further assistance is needed, Call 1-800-263-6376 to speak with a representative in our Consumer Response Center Mon-Fri 8AM-7PM EST.

**In Canada**, contact Hoover Canada, Carson Building, 100 Carson Street, Etobicoke, Ontario M8W 3R9, Phone: 1-800-263-6376 Mon-Fri 8AM-7PM EST.

Always identify your cleaner by the **complete** model number when requesting information or ordering parts. (The model number appears on the bottom of the cleaner.)

## Servicing of double-insulated appliances

This vacuum cleaner is double insulated. In a double-insulated appliance, two systems of insulation are provided instead of grounding. No grounding means is provided on a double-insulated appliance, nor should a means for grounding be added. Servicing a double-insulated appliance requires extreme care and knowledge of the system, and should be done only by qualified service personnel. **Replacement parts must be identical to those parts being replaced.** A double-insulated appliance is marked with the words "DOUBLE INSULATION" or "DOUBLE-INSULATED". The symbol  may also be marked on the appliance.

## If you have a problem

If a minor problem occurs, it usually can be solved quite easily when the cause is found by using the check list below.

### Problem: Cleaner won't run

#### Possible cause

#### Possible solution

- **Not firmly plugged in**
  - *Plug unit in firmly*
- **No voltage in wall plug**
  - *Check fuse or breaker*
- **Blown fuse/tripped breaker**
  - *Replace fuse/reset breaker*

### Problem: Cleaner won't pick up

#### Possible cause

#### Possible solution

- **Broken or worn belt**
  - *Replace belt*
- **Agitator brush roll worn**
  - *Replace brush roll*
- **Dirt cup full**
  - *Empty dirt cup*
- **Cloth bag dirty**
  - *Push sides of bag in and pull out. Empty dirt cup*





# HOOVER®

## Aspiradora comercial liviana con depósito para polvo

**Le agradecemos que haya seleccionado un producto HOOVER.**

Este aparato ha sido inspeccionado y embalado con todo cuidado antes de salir de la fábrica. Si necesita ayuda durante el ensamblado o la operación, llame al:

**1-800-944-9200** para una referencia automatizada de las ubicaciones de los sitios autorizados para servicio de productos (únicamente en Estados Unidos) o al

Llame 1-800-263-6376 para hablar a un representante Hoover de atención al consumidor de lunes a viernes, 8am-7pm, hora del Este.

**NO DEVUELVA ESTE PRODUCTO A LA TIENDA**

## Manual del propietario ESPAÑOL → pág. 9-13

Lea este manual antes de hacer funcionar la aspiradora.

## ¡Guarde este folleto! Índice

Ensamblado de la aspiradora .....	10
Cómo usar la aspiradora	
Descripción de la aspiradora .....	11
Si tiene un problema .....	13
Salvaguardias importantes.....	9
Mantenimiento	
Servicio autorizado.....	13
Vaciado del depósito para polvo .....	11
Lubricación.....	12
Reemplazo de la correa .....	12
Reemplazo del rodillo de escobillas.....	12



© 2007 Hoover, Inc.

# Anote y guarde

El modelo de su aspiradora es \_\_\_\_\_

y el número de serie es \_\_\_\_\_

(En la parte inferior de la aspiradora)

## ¡Salvaguardias importantes!

Al usar un aparato eléctrico, observe siempre las precauciones básicas, incluyendo las siguientes:

**LEA TODAS LAS INSTRUCCIONES ANTES DE USAR ESTE APARATO**

### Advertencia: Para reducir el riesgo de incendios, choques eléctricos o lesiones:

- No use este aparato a la intemperie ni en superficies mojadas.
- Este aparato está provisto con un aislamiento doble. Use solamente piezas de repuesto idénticas. Vea las instrucciones para prestar servicio a los aparatos con aislamiento doble.
- Es necesaria una supervisión estricta cuando cualquier artefacto es utilizado por los niños o cerca de ellos. No permita que este aparato sea usado como un juguete ni que funcione sin atención en ningún momento.
- Mantenga el cabello, la ropa holgada, dedos de las manos y pies y todas las partes del cuerpo alejados de las aberturas, el agitador rotatorio y otras piezas en movimiento. No haga funcionar la aspiradora descalzo ni cuando calce sandalias o zapatos que dejen los dedos de los pies al descubierto.
- No aspire nada que se esté quemando o echando humo, como cigarrillos, cerillos o cenizas calientes.
- No use este aparato para aspirar líquidos inflamables o combustibles como gasolina o restos de madera lijada, ni en áreas donde pudieran encontrarse presentes.
- Evite aspirar objetos duros o afilados, ya que pueden dañar la aspiradora.
- No use la aspiradora sin tener la bolsa o el depósito para polvo en su lugar. Sacuda la bolsa exterior y vacíe el depósito para polvo con frecuencia cuando aspire materiales muy finos como el talco.
- Tenga especial cuidado al limpiar escaleras.
- No coloque ningún objeto en las aberturas. No use la aspiradora con ninguna abertura bloqueada; manténgala libre de polvo, pelusa, cabello o cualquier cosa que pueda reducir el flujo de aire.
- No tire del cordón, no lo jale, ni tampoco lo use como mango, no cierre la puerta sobre el cordón ni tire del mismo alrededor de los bordes agudos ni esquinas. No pase el artefacto sobre el cordón. Mantenga el cordón alejado de las superficies calientes.
- Desenchufe siempre el cordón de la toma de corriente eléctrica antes de prestar servicio a la aspiradora.
- Desenchufe el cordón cuando la aspiradora no esté en uso. Antes de desenchufarlo, apague todos los controles.
- No desenchufe tirando del cordón. Para desenchufar, sujete el enchufe y no jale el cordón. Nunca toque el enchufe ni el artefacto con las manos mojadas.
- No se recomienda el uso de cordones de extensión. Si el uso de un cordón de extensión es absolutamente necesario, use un cordón de calibre 16 como mínimo y lo más corto posible.
- No use el artefacto si el cordón o el enchufe está dañado. Si el artefacto no está funcionando apropiadamente, se ha dejado caer, ha sido dañado, se ha dejado a la intemperie o se ha dejado caer en agua, llévelo a un Centro de Servicio de Fábrica de Hoover o al Concesionario Autorizado de Servicio de Garantía de Hoover.
- Use la aspiradora solamente para lo que ha sido diseñada según se describe en las instrucciones y use solamente los accesorios recomendados por The Hoover Company; el uso de otros accesorios puede ser peligroso.

## ¡Guarde estas instrucciones!

**AISLAMIENTO DOBLE: Al prestar servicio, use solamente piezas de repuesto idénticas. Esta aspiradora cumple con los requisitos del Acta de Seguridad y Salud Ocupacionales (OSHA-29 CFR 1910 Subparte S).**

## ¿Tiene preguntas o preocupaciones?

La compañía Hoover desea resolver rápidamente toda preocupación con respecto a su máquina o preguntas respecto a su uso. Busque en la lista provista con el producto para hallar el **Centro de Servicio de Fábrica Hoover** o en las Páginas Amarillas bajo "Vacuum Cleaners - Household" ("Aspiradoras - Artículos del Hogar") para hallar el número del **Concesionario Autorizado de Servicio de Garantía de Hoover** (Depósito) más cercano o llame al: **1-800-944-9200** para una referencia automatizada de las ubicaciones de los centros autorizados de servicio (sólo en los EE.UU.)

o al

Llame 1-800-263-6376 para hablar a un representante Hoover de atención al consumidor de lunes a viernes, 8am-7pm, hora del Este.

**LE AGRADECEREMOS QUE NO DEVUELVA ESTE PRODUCTO A LA TIENDA NI QUE LO ENVÍE A NORTH CANTON PARA SERVICIO.**

Use estas instrucciones en español junto con las figuras paso-a-paso provistas en el manual de inglés.

## 1. Ensamblado de la aspiradora

**Es muy importante leer y seguir todos los pasos de ensamblado en orden.**

### Contenido de la caja

#### 1-1

Saque todos los componentes de la caja e identifique cada pieza que se muestra.

Antes de desechar la caja, asegúrese de que tiene todas las piezas, especialmente las pequeñas como G y F.

- A. Mango superior
- B. Mango inferior
- C. Cordón
- D. Conjunto del depósito para polvo.
- E. Base de la aspiradora
- F. Bolsa con perno y tuercas para el mango (se incluye una tuerca adicional)
- G. Tornillos del depósito para polvo (2)
- H. Abrazadera del depósito para polvo

## Paso 1 Ensamblado del mango

**Nota:** La traba blanca del interruptor, encima del interruptor de encendido/apagado (ON/OFF) (A), será útil durante el ensamblado de su aspiradora. Se puede continuar con el ensamblado si la traba falta. Sin embargo, **no quite** la traba del interruptor hasta que el ensamblado haya terminado.

#### 1-2

Alinee el mango superior con el inferior, como se muestra.

Coloque las partes superior (B) e inferior (C) del mango sobre una superficie plana, alineando las secciones de la varilla (D). Coloque las manos en los costados del mango, empuje las secciones firmemente, una contra otra, hasta escuchar un clic y confirmar que las secciones de la varilla han quedado trabadas.

**\* Tenga cuidado de no hacer presión contra la varilla gris, que sobresale del mango inferior, como se muestra en la fig. 1-3 (E). No empuje las secciones del mango una contra otra con las manos en los extremos de las secciones.**

## Paso 2 Colocación del cordón

#### 1-3

Con el lado marcado "UP" visible, introduzca el extremo rectangular **grande** del cordón en el receptáculo, en el extremo inferior del mango.

Asegúrese de que el extremo rectangular quede insertado tan a fondo como sea posible en el mango.

**Deslice** el protector del cordón (F) hacia el mango superior (G).

#### 1-4

Gire el protector del cordón (F) como se muestra.

#### 1-5

Con (F) apuntando hacia abajo (hacia la parte trasera del mango), presione la acanaladura (H) dentro de la ranura (I).

**Jale el cordón hasta que quede tenso.**

#### 1-6

Presione el cordón para fijarlo en su lugar en cada una de las tres (3) muescas indicadas y fíjese en la posición correcta de (F).

**No enchufe la aspiradora hasta que esté totalmente ensamblada.**

Observe la ubicación correcta del cable en la muesca, como se indica.

## Paso 3 Colocación del conjunto del depósito para polvo

#### 1-7

Suelte los broches (A) del depósito para polvo, jalándolos hacia afuera. Retire el depósito y colóquelo a un lado.

#### 1-8

Deslice las extensiones (B) de la parte inferior posterior de la bolsa de tela dentro de las ranuras (C) del mango inferior.

#### 1-9

Introduzca los dos tornillos en el área indicada (D).

Apriete los tornillos.

#### 1-10

Tome nota de la abertura redonda (E) y los ganchos (F) de la parte posterior de la bolsa de tela. Coloque la abertura sobre el tubo para polvo (G).

**Presione firmemente hacia abajo para encajar los ganchos en el mango.**

#### 1-11

En el mango superior, sujete el retenedor del gancho de la bolsa (H) y tire hacia abajo con firmeza. Enganche el gancho de la bolsa (I) en la ranura del retenedor.

## Paso 4 Colocación del mango

#### 1-12

Tome nota de los rieles en forma cónica, (J) ubicados en la abrazadera del depósito para polvo (K) y en el mango inferior.

#### 1-13

Deslice los rieles de la abrazadera sobre los rieles (L) del mango inferior hasta que la abrazadera encaje más allá de la lengüeta de cierre (M).

#### 1-14

Jale ligeramente la abrazadera hacia la parte inferior del mango para asegurarse de que haya quedado fija en su lugar.

Asegúrese de que el orificio en el mango (N) sea visible a través del orificio de la abrazadera.

## 1-15

Con la bolsa de tela orientado hacia el frente, introduzca el mango ya armado en su sitio, en la base de la aspiradora.

**Mueva de un lado al otro el mango y, al mismo tiempo, empuje firmemente hacia abajo. Se podría requerir esfuerzo adicional al empujar.**

## 1-16

Empuje el **perno** dentro del orificio en la parte **inferior delantera del mango**.

**Si el perno no encaja fácilmente en el orificio, el mango no se ha insertado completamente.**

## 1-17

Coloque la **tuerca (O)** en la depresión en la parte **posterior del mango**. Sosténgala en su lugar mientras ajusta bien el perno con un destornillador.

**Nota: En este modelo, se requiere sólo una tuerca. La otra no se requiere, pero se incluye para su conveniencia.**

## 1-18

Vuelva a colocar el depósito para polvo en la abrazadera, en el fondo de la bolsa de tela, y encaje los broches en su lugar.

## 1-19

Jale la traba del interruptor (P), por encima del interruptor de encendido/apagado (ON/OFF) (Q), para sacarla.

Deseche la traba.

**Nota: Si la traba se ha caído durante el ensamblado, asegúrese de que el interruptor esté en la posición de apagado (OFF) (hacia abajo) antes de enchufar el cordón en la toma de corriente eléctrica.**

## 2.

### Cómo usar la aspiradora

#### Descripción de la aspiradora

## 2-1

La aspiradora ensamblada debe tener un aspecto semejante al del diagrama.

1. **Mango**
2. **Interruptor de encendido y apagado (ON/OFF)**
3. **Ganchos para el cordón:** envuelva el cordón alrededor de los ganchos para guardarlo.
4. **Tapa de la bolsa**
5. **Bolsa de tela**
6. **Depósito para polvo**
7. **Palanca para destrabar el mango:** pise la palanca para bajar el mango a la posición de operación o baja.
8. **Base de la aspiradora**
9. **Protector para muebles:** ayuda a evitar que la aspiradora haga marcas en los muebles.
10. **Cubierta**
11. **Almacenamiento de correa adicional:** abra la puerta para almacenar la correa adicional.

**Haga funcionar la aspiradora solamente con el voltaje especificado en la placa de datos, que se encuentra en la parte inferior de la aspiradora.**

**ADVERTENCIA: El uso de este aparato a la intemperie o en superficies mojadas puede ocasionar choque eléctrico.**

**Nota:** Para disminuir el riesgo de choque eléctrico, este artefacto tiene un enchufe polarizado (una patilla es más ancha que la otra). Este enchufe encajará en una toma de corriente polarizada sólo de una forma. Si el enchufe no entra por completo, voltéelo. Si aún no encaja, pídale a un electricista calificado que le instale la toma de corriente adecuada. No altere el enchufe en ninguna forma.

### Interruptor de encendido y apagado (ON/OFF)

Para encender la aspiradora (ON), empuje el interruptor hacia arriba.

Para apagar la aspiradora (OFF), empuje el interruptor hacia abajo.

## 2-2

### Traslado de la aspiradora

Para mover la aspiradora de una habitación a otra, coloque el mango en la posición vertical, incline la aspiradora hacia atrás sobre las ruedas traseras y empújela hacia adelante (A).

La aspiradora también se puede mover cargándola, como se muestra en (B).

## 2-3

### Limpieza de los bordes

Ambos costados de la boquilla proveen limpieza de los bordes para ayudar en la limpieza de las alfombras cerca de los zócalos y muebles.

Pase cualquier costado de la boquilla paralelo al borde de la alfombra o el mueble.

## 2-4

### Almacenamiento de la correa

Levante la puerta para almacenar la correa adicional.

## 3.

### Mantenimiento

#### Vaciado del depósito para polvo

Compruebe con frecuencia el nivel de suciedad del depósito para polvo. **Se recomienda que vacíe el depósito cuando el nivel de suciedad alcance la línea de llenado ("Full") en la parte delantera del depósito.** Si se acumula más suciedad, su aspiradora no funcionará correctamente y pueden ocurrir derrames al sacarse el depósito.

#### Cómo vaciar

**Apague la aspiradora (OFF) y desenchúfela de la toma de corriente eléctrica.**

## 3-1

Con el mango en la posición de operación, sujete los lados de la bolsa de tela. Empuje los lados hacia dentro y tire hacia fuera con fuerza para soltar la suciedad acumulada en la bolsa. Espere unos segundos para que la suciedad se asiente en el depósito.

## 3-2

Mientras sujeta el fondo del depósito, suelte los dos broches, jalándolos hacia afuera. Retire el depósito y vacíelo.

Vuelva a colocar el depósito en la abrazadera en el fondo de la bolsa y encaje los broches en su lugar.

#### La correa

#### Qué comprar

Use solamente correas genuinas HOOVER, **pieza No. 38528027**, con su aspiradora.

## Cuándo reemplazarla

**Desenchufe la aspiradora de la toma de corriente eléctrica.**

Para revisar la correa, retire la placa inferior y la cubierta como se muestra en la sección "Cómo reemplazarla".

Reemplácela si está estirada, rota o cortada.

### 3-3

## Cómo reemplazarla

**Desenchufe la aspiradora de la toma de corriente eléctrica.**

Coloque el mango en la posición más baja. Voltee la aspiradora y retire el tornillo (A) de la placa inferior.

Para retirar la placa inferior, introduzca el extremo de un destornillador plano en el área ancha de la ranura de la derecha (B) y empuje el mango del destornillador hacia la parte de atrás. Repita en la ranura de la izquierda (C).

Levante la extensión (D) de la placa inferior, gire la placa y retirela de la base de la aspiradora.

### 3-4

Retire el agitador y la correa rota del agitador.

### 3-5

Deslice el agitador en la nueva correa (**con las letras hacia afuera de la aspiradora**) y coloque la correa en su guía (A).

Empuje el extremo de la correa en la abertura de la base de la aspiradora.

Vuelva a colocar el agitador, asegurándose de alinear los lados planos de la saliente (B) del extremo de la correa del agitador con los lados planos de la ranura (C) en la base de la aspiradora.

### 3-6

Coloque las tres lengüetas, ubicadas en la placa inferior, en las ranuras ubicadas en el frente de la base de la aspiradora. Encaje la placa inferior sobre el agitador.

### 3-7

## Retire la cubierta

Coloque el mango en la posición de operación y voltee la aspiradora. Introduzca el extremo de un destornillador plano en una de las cuatro ranuras, junto a una flecha, en la parte inferior de la aspiradora.

En las ranuras más próximas a las ruedas posteriores, empuje el mango del destornillador hacia el mango de la aspiradora; en las otras dos ranuras, haga palanca hacia afuera para soltar las trabas.

### 3-8

Voltee la aspiradora y saque la cubierta.

### 3-9

Estire la correa nueva sobre la polea del motor (A).

**Se podría requerir de esfuerzo adicional para estirar la correa sobre la polea.**

Gire el agitador, asegurándose de que la correa no quede presionada entre el agitador y la base de la aspiradora. La correa debe poder girar libremente en su guía. Si el agitador no gira, retire la placa inferior y vuelva a colocar la correa dentro de su guía.

Vuelva a colocar la cubierta.

## El agitador

**Desenchufe la aspiradora de la toma de corriente eléctrica antes de inspeccionar o cambiar las escobillas.**

## Qué comprar

Cuando compre un nuevo rodillo de escobillas (ensamblado completo), pida la **pieza Hoover No. 48414-155**.

### 3-10

## Cuándo reemplazarlo

Para inspeccionar la condición de las escobillas, pase el borde de una tarjeta a lo ancho de la placa inferior mientras hace girar el agitador. Reemplace el agitador si las escobillas no tocan la tarjeta.

**Nota:** La correa del agitador se debe reemplazar cada vez que se cambie el rodillo de escobillas.

## Reemplazo del rodillo de escobillas – ensamblado completo

**Desenchufe la aspiradora de la toma de corriente eléctrica.**

1. Retire la cubierta como se muestra en las figuras 3-7 a 3-8 de la sección "Cómo reemplazar la correa".
2. Jale la correa para retirarla de la polea del motor (A), como se muestra en la figura 3-9.
3. Retire la placa inferior y el agitador como se muestra en las figuras 3-3 y 3-4.
4. Retire de la aspiradora el agitador usado y deséchelo.
5. Vuelva a colocar la correa con el agitador nuevo, comenzando con la figura 3-5.

## Lubricación

El motor tiene cojinetes que cuentan con suficiente lubricación como para toda la duración del motor. La adición de lubricantes podría causar daños. Por lo tanto, **no añada lubricante a los cojinetes del motor**. El agitador tiene dos cojinetes de bolas que deberán ser lubricados periódicamente en un Centro de Servicio de Fábrica de Hoover o por un Concesionario Autorizado de Servicio de Garantía de Hoover (Depósito).

## Servicio

Para obtener el servicio aprobado por HOOVER y piezas genuinas HOOVER, localice el **Centro de Servicio de Fábrica de Hoover o el Concesionario Autorizado de Servicio de Garantía de Hoover (Depósito)** más cercano en la forma siguiente:

- busque en las Páginas Amarillas bajo "Vacuum Cleaners - Household" (Aspiradoras - Uso doméstico)

○

- Visítenos en nuestra página de Internet en [www.hoover.com](http://www.hoover.com) para encontrar el centro de servicio más cercano a usted.

○

- Llame al 1-800-944-9200 para obtener una referencia automática de la ubicación de los centros de servicio autorizados (EE.UU. solamente)

**No** envíe su aspiradora a Hoover, Inc. en Glenwillow (Estados Unidos) para obtener servicio; esto sólo ocasionaría demoras.

Si necesita asistencia adicional, llame 1-800-263-6376 para hablar a un representante Hoover de atención al consumidor de lunes a viernes, 8am-7pm, hora del Este.

**En Canadá,** comuníquese con Hoover Canada, Carson Building, 100 Carson Street, Etobicoke, Ontario M8W 3R9, Phone: 1-800-263-6376 de lunes a viernes, 8am-7pm, hora del Este.

Cuando solicite información o haga un pedido de piezas, identifique siempre a su aspiradora con el número de modelo **completo**. (El número de modelo aparece en la parte inferior de la aspiradora).

## Servicio para aparatos con aislamiento doble

Esta aspiradora tiene un aislamiento doble. En un aparato con aislamiento doble, se proporcionan dos sistemas de aislamiento en lugar de una conexión a tierra. No se proporciona conexión a tierra en un aparato con aislamiento doble, y tampoco debe añadirse un medio para una conexión a tierra. Prestar servicio a un aparato con aislamiento doble requiere un cuidado extremo y conocimientos del sistema, y deberá realizarse solamente por personal de servicio calificado. **Las piezas de repuesto deben ser idénticas a las piezas que van a ser reemplazadas.** Un aparato con aislamiento doble está marcado con las palabras "DOUBLE INSULATION" o "DOUBLE INSULATED". También es posible que el artefacto lleve el símbolo .

## Si tiene un problema

Si ocurre un problema menor, generalmente puede resolverse con bastante facilidad cuando se halla la causa, usando esta lista de verificación.

---

### Problema: La aspiradora no funciona

#### Causa posible

##### Solución posible

- **No está bien enchufada**
- *Enchúfela bien*
- **No hay voltaje en la toma de corriente de la pared**
- *Inspeccione el fusible o el interruptor*
- **Fusible quemado o se disparó el interruptor**
- *Cambie el fusible o reconecte el interruptor*

---

### Problema: La aspiradora no aspira

#### Causa posible

##### Solución posible

- **La correa está rota o desgastada**
- *Cambie la correa*
- **El rodillo de escobillas del agitador está desgastado**
- *Cambie el rodillo de escobillas*
- **El depósito para polvo está lleno**
- *Vacíe el depósito*
- **La bolsa de tela está sucia**
- *Empuje los lados hacia dentro y tire hacia fuera con fuerza para soltar la suciedad acumulada en la bolsa. Retire el depósito y vacíelo.v*

# HOOVER®

## Aspirateur commercial léger avec vide-poussière

**Merci d'avoir choisi ce produit  
HOOVER.**

Cet aspirateur a été inspecté et emballé avec soin avant sa sortie de l'usine. Si vous avez besoin d'aide au cours de l'utilisation ou de l'assemblage de l'appareil, composez le :

**1-800-944-9200** pour accéder à un service d'aide automatique qui vous indiquera les adresses des Centres de service autorisés (É.-U. seulement)

ou  
Appelez 1-800-263-6376 pour parler à un représentant Hoover du service à la clientèle, lundi-vendredi, 8 h - 19 h HNE.

**PRIÈRE DE NE PAS RETOURNER CET APPAREIL AU DÉTAILLANT.**

## Guide de l'utilisateur FRANÇAIS → pp.14-18

Lire attentivement ces instructions  
avant d'utiliser l'aspirateur.

## Économisez ! Index

Assemblage .....	15
Utilisation	
Description de l'appareil.....	16
Dépannage .....	18
Consignes de sécurité importantes .....	14
Entretien	
Service autorisé .....	17
Vidage du vide-poussière .....	16
Lubrification.....	17
Remplacement de la courroie .....	16
Remplacement du rouleau-brosse .....	17



© 2007 Hoover, Inc.

# Remplir et conserver

Numéro de modèle \_\_\_\_\_

Numéro de série \_\_\_\_\_

(Inscrits au bas de l'appareil)

## Consignes de sécurité importantes

Durant l'utilisation d'un appareil électrique, toujours respecter les précautions élémentaires, y compris les consignes suivantes :

LIRE TOUTES LES INSTRUCTIONS AVANT D'UTILISER CET APPAREIL

### Avertissement :

Afin de réduire au minimum les risques d'incendie, de choc électrique ou de blessures :

- Éviter d'utiliser l'appareil à l'extérieur ou sur des surfaces mouillées.
- Cet appareil est pourvu d'une isolation double. N'utiliser que des pièces de rechange identiques aux pièces d'origine. Consulter les instructions pour l'entretien des appareils électriques à isolation double.
- Faire preuve d'une grande prudence lorsque l'appareil est utilisé par des enfants ou près de ceux-ci. Éviter que l'aspirateur soit utilisé comme jouet ou laissé en marche sans surveillance.
- Tenir cheveux, vêtements, doigts, pieds ou toute autre partie du corps à bonne distance des ouvertures, de l'agitateur et des pièces mobiles de l'appareil. Ne pas utiliser l'appareil pieds nus, ni avec des sandales ou des souliers qui laissent les orteils à découvert.
- Éviter que l'aspirateur ne ramasse une matière qui dégage de la fumée ou qui brûle, comme des cigarettes, des allumettes ou des cendres encore chaudes.
- Éviter de ramasser des liquides inflammables ou combustibles comme de l'essence ou de la sciure, ou d'utiliser l'appareil dans des endroits où de tels composés sont présents.
- Éviter d'aspirer des objets durs et acérés. Ils pourraient endommager l'aspirateur.
- Éviter d'utiliser l'appareil si le sac ou le vide-poussière ne sont pas en place. Si des matériaux très fins sont aspirés (p. ex. de la poudre), secouer le sac extérieur et vider le vide-poussière fréquemment.
- Faire preuve d'une grande prudence pendant le nettoyage d'escaliers.
- Éviter d'introduire des objets dans les ouvertures. S'assurer qu'aucune ouverture n'est obstruée; garder celles-ci exemptes de poussière, de mousse, de cheveux ou de toute autre matière qui pourrait réduire le débit d'air.
- Éviter de tirer l'appareil par le cordon d'alimentation, d'utiliser le cordon pour transporter ou soulever l'appareil, de coincer, d'écraser ou de tirer le cordon autour de coins ou d'arêtes vives. Garder le cordon loin de toute surface chaude.
- Toujours débrancher l'aspirateur avant d'en faire l'entretien.
- Débrancher l'appareil s'il n'est pas utilisé. Désactiver toutes les commandes avant de débrancher l'appareil.
- Éviter de tirer sur le cordon d'alimentation pour débrancher l'appareil. Saisir la prise mâle et non le cordon. Ne jamais manipuler la prise mâle ou l'appareil avec les mains mouillées.
- L'utilisation d'une rallonge électrique n'est pas recommandée. Si une rallonge est nécessaire, s'assurer qu'elle soit au moins de calibre 16 et la plus courte possible.
- Éviter d'utiliser si la fiche ou le cordon sont endommagés. Si l'appareil fonctionne mal, s'il est tombé par terre ou dans l'eau, s'il est endommagé ou laissé à l'extérieur, il doit être apporté à un Centre de service en usine Hoover ou à un atelier de service garanti autorisé Hoover.
- N'utiliser cet aspirateur que conformément à son usage prévu, tel que décrit dans le présent guide. N'utiliser que les accessoires recommandés par Hoover ; d'autres accessoires pourraient s'avérer dangereux.

## Rangez et conservez ces instructions !

ISOLATION DOUBLE : Pour toute opération d'entretien, n'utiliser que des pièces de rechange identiques à celles d'origine. Cet appareil satisfait aux normes de l'Occupational Safety and Health Act (OSHA-29 CFR 1910, sous-section S) des États-Unis.

## Des questions ou des préoccupations ?

La compagnie Hoover veut remédier immédiatement à tous les problèmes que vous pouvez avoir avec votre aspirateur ou répondre à vos questions sur son utilisation. Consulter la liste fournie avec le produit pour le **centre de service usine Hoover** local ou les pages jaunes de l'annuaire sous la rubrique « Aspirateurs - domestiques » pour le dépôt de service de garantie Hoover autorisé le plus proche ou appeler:

Hoover Canada  
1-800-463-3923

**PRIÈRE DE NE PAS RENOYER  
CE PRODUIT AU MAGASIN NI  
LE RENOYER À BURLINGTON  
POUR UN ENTRETIEN.**

**Utiliser les instructions  
numérotées de cette section  
française avec les illustrations  
numérotées correspondantes de  
la section anglaise de ce guide.**

## 1. Assemblage

**Il est extrêmement important de lire et de respecter toutes les directives d'assemblage dans le bon ordre.**

## Contenu de l'emballage

### 1-1

Retirer l'aspirateur de sa boîte et identifier les pièces illustrées. Avant de jeter l'emballage en carton, s'assurer qu'aucune pièce, particulièrement les petits articles comme F et G, n'est manquante.

- A. Section supérieure du manche
- B. Section inférieure du manche
- C. Cordon d'alimentation
- D. Compartiment du vide-poussière
- E. Base de l'aspirateur
- F. Boulon d'assemblage du manche et écrou (un écrou supplémentaire inclus)
- G. Vis du vide-poussière (2)
- H. Support du vide-poussière

## Étape 1 Montage du manche

### 1-2

Aligner les parties supérieure et inférieure du manche, tel qu'illustré.

Placer la partie supérieure (B) et inférieure (C) sur une surface plate, en alignant les sections de tige (D). Pousser fermement les deux sections l'une vers l'autre jusqu'à ce qu'un déclic se fasse entendre et que les sections de tige soient verrouillées.

**Remarque :** Le **verrou blanc**, situé au-dessus de l'interrupteur Marche/Arrêt (On/Off) (A), s'avère utile lors de l'assemblage de l'aspirateur. Même s'il est possible de procéder à l'assemblage lorsque l'interrupteur n'est pas verrouillé, veiller à **ne pas l'enlever** avant que l'assemblage ne soit terminé.

**\* S'assurer de n'exercer aucune pression sur la section de tige grise (E) sortant de la partie inférieure du manche illustrée aux Figures 1-3 (E). Éviter de placer les mains aux extrémités des parties du manche au moment de l'assemblage.**

## Étape 2 Pose du cordon

En s'assurant que le côté marqué « UP » est visible, insérer la **grosse** extrémité rectangulaire du cordon dans le réceptacle sur la partie inférieure du manche.

Vérifier que la fiche est enfoncée le plus possible dans le manche.

Faire **glisser** le protège-cordon (F) vers la partie supérieure du manche (G).

### 1-4

Tourner le protège-cordon (F) de la façon illustrée.

### 1-5

S'assurer que (F) pointe vers le bas (l'arrière du manche), puis enfoncer le sillon (H) dans la rainure (I).

**Tirer sur le cordon.**

### 1-6

Enfoncer le cordon en place dans chacune des trois encoches indiquées, puis vérifier la position correcte de (F).

**Éviter de brancher l'aspirateur si l'assemblage n'est pas complètement terminé.**

Pendre note de l'emplacement correct du cordon au niveau de l'encoche, tel qu'illustré.

## Étape 3 Pose du compartiment du vide-poussière

### 1-7

Débloquer les verrous du vide-poussière (A) en les tirant vers l'extérieur. Enlever le vide-poussière et le mettre de côté.

### 1-8

Faire glisser les rallonges (B) sur la partie inférieure arrière du sac en tissu dans les rainures de la section inférieure du manche (C).

### 1-9

Insérer les vis à l'endroit illustré (D).

Serrer les vis.

### 1-10

Remarquer l'ouverture ronde (E) et les crochets (F) à l'arrière du sac en tissu. Placer l'ouverture sur le tube à poussière (G).

**Appuyer fermement pour engager les crochets dans le manche.**

### 1-11

Sur la section supérieure du manche, saisir la pièce de retenue pour la pince du sac (H) et tirer fermement. Accrocher la pince du sac (I) dans la rainure de la pièce de retenue.

## Étape 4 Pose du manche

### 1-12

Remarquer l'emplacement des rails biseautés (J) sur le support du vide-poussière (K) et sur la section inférieure du manche.

### 1-13

Faire glisser les rails du support sur les rails (L) du bas du manche jusqu'à ce que le support se bloque passé l'onglet de verrouillage (M).

### 1-14

Tirer légèrement le support vers la section inférieure du manche afin de s'assurer qu'il est verrouillé en place.

Vérifier aussi que le trou du manche (N) est visible par le trou du support.

### 1-15

Avec le sac de tissu placé à l'avant, placer le manche sur le support de la base de l'aspirateur.

**Balancer le manche de gauche à droite tout en appuyant fermement. Une force supplémentaire peut être requise pour cette étape.**

### 1-16

Enfoncer le **boulon** dans le trou de la **partie inférieure avant du manche**.

**Si l'insertion du boulon s'avère difficile, le manche n'est pas enfoncé suffisamment.**

## 1-17

Placer l'**écrou** (O) dans la partie en retrait à l'**arrière du manche**. Maintenir l'écrou en place tout en serrant bien le boulon avec un tournevis.

**Remarque :** Un seul écrou est requis pour ce modèle. Un écrou supplémentaire est inclus, pour plus de commodité.

## 1-18

Replacer le vide-poussière dans le support au bas du sac en tissu puis bloquer les verrous en place.

## 1-19

Tirer sur le verrou (P) au-dessus de l'interrupteur Marche/Arrêt (Q) pour l'enlever.

Mettre le verrou au rebut.

**Remarque :** Si le verrou s'est enlevé au cours de l'assemblage, s'assurer que l'interrupteur est à la position Arrêt (OFF) (vers le bas) avant de brancher le cordon à une prise d'alimentation.

## 2. Utilisation

### Description de l'appareil

#### 2-1

La figure ci-contre illustre l'aspirateur une fois assemblé.

1. **Manche**
2. **Interrupteur Marche/Arrêt**
3. **Crochets pour cordon d'alimentation** : enrouler le cordon autour des crochets pour le rangement.
4. **Capuchon du sac**
5. **Sac de tissu**
6. **Vide-poussière**
7. **Pédale de dégagement du manche** : appuyer sur la pédale pour abaisser le manche à sa position de fonctionnement ou sa position basse.
8. **Base de l'appareil**
9. **Protège-meubles** : aide à empêcher l'appareil de marquer le mobilier.
10. **Couvercle**
11. **Compartment pour courroie supplémentaire** : ouvrir le volet pour ranger la courroie supplémentaire.

**N'utiliser l'aspirateur qu'à la tension spécifiée sur la plaque signalétique au bas de l'appareil.**

**AVERTISSEMENT : Il y a risque de choc électrique si l'appareil est utilisé à l'extérieur ou sur des surfaces humides.**

Afin que les risques d'électrocution soient minimales, cet appareil a été pourvu d'une fiche polarisée (une branche plus large que l'autre). Elle ne pourra entrer dans une prise d'alimentation que dans un sens. Si la fiche n'entre pas, la retourner et essayer de nouveau. Si elle refuse toujours d'entrer, s'adresser à un électricien qualifié, qui installera une prise conforme. Ne modifier la fiche d'aucune façon.

### Interrupteur Marche/Arrêt (On/Off)

Pour mettre l'appareil en marche (ON), pousser l'interrupteur vers le haut.

Pour arrêter l'appareil (OFF), pousser l'interrupteur vers le bas.

#### 2-2

### Transport de l'aspirateur

Pour déplacer l'appareil d'une pièce à l'autre, placer le manche en position verticale, incliner l'appareil sur ses roues arrière, et pousser (A).

Il est aussi possible de soulever l'aspirateur pour le transporter, tel qu'illustré (B).

### Aspiration le long des rebords

Les deux côtés de la buse de l'aspirateur sont pourvus de balais latéraux qui aident au ramassage de la saleté se trouvant très près des meubles et des plinthes. Il suffit de placer n'importe quel côté de l'aspirateur parallèle au bord du tapis ou du meuble.

### Rangement de la courroie

Soulever le volet pour ranger la courroie supplémentaire.

## 3. Entretien

### Vidage du vide-poussière

Vérifier fréquemment le niveau du vide-poussière. **Il est recommandé de vider le vide-poussière lorsque la poussière atteint la ligne « Full » indiquée à l'avant.**

S'il n'est pas vidé et que la saleté s'accumule, l'aspirateur peut perdre de son efficacité, et de la poussière pourrait s'échapper à l'enlèvement du vide-poussière.

### Comment vider le vide-poussière ?

**Débrancher l'aspirateur de la prise de courant.**

#### 3-1

Avec le manche en position verticale, saisir les côtés du sac en tissu. Pousser les côtés du sac vers l'intérieur, puis tirer fort pour enlever la saleté accumulée dans le sac. Attendre quelques secondes pour que la poussière retombe à l'intérieur du vide-poussière.

#### 3-2

Tout en supportant le fond du vide-poussière, débloquer les deux verrous en les tirant vers l'extérieur. Enlever puis vider le vide-poussière.

Replacer le vide-poussière dans le support au fond du sac et remettre les verrous en place.

### La courroie

#### Quoi acheter ?

Avec votre aspirateur, n'utiliser que la courroie HOOVER originale n° 38528027.

#### Quand la remplacer ?

**Débrancher l'aspirateur de la prise de courant.**

Pour vérifier l'état de la courroie, retirer la plaque inférieure tel qu'indiqué au paragraphe « Comment remplacer la courroie? ». La courroie doit être remplacée si elle est étirée, coupée ou sectionnée.

#### 3-3

**Comment la remplacer ?**  
**Débrancher l'aspirateur de la prise de courant.**

Placer le manche à la position basse. Retourner l'appareil et retirer le vis de plaque inférieure (A).

**Pour retirer la plaque inférieure**, insérer l'extrémité d'un tournevis plat dans la zone large de la rainure de droite (B) et pousser le manche du tournevis vers l'arrière. Répéter l'opération pour la rainure de gauche (C).

Soulever l'extension de la plaque inférieure (D) en la faisant pivoter, puis retirer l'extension.

#### 3-4

Retirer l'agitateur et la courroie brisée.



### 3-5

Enfiler l'agitateur dans la nouvelle courroie (**le lettrage doit être tourné vers l'extérieur de l'appareil**) et placer la courroie dans son guide (A).

Pousser l'extrémité de la courroie dans l'ouverture de la base de l'appareil.

Replacer l'agitateur en s'assurant d'aligner les côtés plats de la saillie (B) à l'extrémité de l'agitateur portant la courroie, avec les côtés plats de la rainure (C) à la base de l'appareil.

### 3-6

Placer les trois languettes de la plaque inférieure dans les rainures à l'avant de la base de l'aspirateur. Mettre la plaque en place, sur l'agitateur.

### 3-7

#### Enlèvement du couvercle

Placer le manche en position de fonctionnement puis retourner l'appareil. Insérer l'extrémité d'un tournevis plat dans l'une des quatre rainures indiquées par une flèche, au bas de l'appareil.

Pour les rainures les plus près des roues, pousser le tournevis vers le manche de l'appareil; pour les deux autres rainures, pousser vers l'extérieur pour débloquer les verrous.

### 3-8

Retourner l'appareil et enlever le couvercle.

### 3-9

Étirer la courroie et la faire passer dans la poulie du moteur (A).

**Un effort supplémentaire peut être requis pour cette opération.**

Retourner l'agitateur, en s'assurant que la courroie n'est pas prise entre l'agitateur et la base de l'appareil. La courroie doit tourner librement à l'intérieur de son guide. Si l'agitateur ne tourne pas librement, retirer la plaque inférieure et replacer la courroie à l'intérieur du guide.

Replacer le couvercle.

## L'agitateur

**Débrancher l'appareil de la prise de courant avant de vérifier ou de remplacer les brosses.**

### Quoi acheter ?

Pour acheter un nouveau rouleau-brosse (montage complet), demander la **pièce n° 48414-155** de Hoover.

### 3-10

#### Quand le remplacer ?

Pour vérifier la condition des brosses, placer l'extrémité d'une pièce de carton en travers de la plaque inférieure tout en faisant tourner le rouleau-brosse. Afin de maintenir l'efficacité de l'appareil, remplacer le rouleau-brosse si les brosses ne touchent pas le carton.

**Remarque :** La courroie de l'agitateur doit être remplacée à chaque fois que le rouleau-brosse est remplacé.

#### Remplacement du rouleau-brosse – montage complet

**Débrancher l'appareil de la prise de courant.**

1. Enlever le couvercle tel qu'illustré aux Figures 3-7 et 3-8 de la section « **Comment remplacer la courroie ?** ».
2. Retirer la courroie de la poulie du moteur (A), illustrée à la Figure 3-9.
3. Retirer la plaque inférieure et l'agitateur tel qu'illustré aux Figures 3-3 et 3-4.
4. Enlever l'agitateur et le mettre au rebut.
5. Replacer la courroie et le nouvel agitateur, à partir de la Figure 3-5.

## Lubrification

Le moteur est pourvu de deux paliers suffisamment lubrifiés pour toute la durée de vie du moteur. Toute lubrification supplémentaire pourrait causer des dommages. **Éviter d'ajouter du lubrifiant aux paliers du moteur.**

Le rouleau-brosse de l'agitateur est pourvu de deux roulements à bille qui doivent être lubrifiés périodiquement par un Centre de service en usine Hoover ou un atelier de service garanti autorisé Hoover (dépôt).

## Service autorisé

Pour obtenir le service autorisé HOOVER ou des pièces d'origine HOOVER, il vous faut l'adresse du **Centre de service en usine Hoover ou de l'atelier de service garanti autorisé Hoover (dépôt)** le plus près de chez vous. Pour l'obtenir, vous pouvez :

- Consulter les Pages Jaunes sous la rubrique « Aspirateurs domestiques - Vente & Service », OU
- Visitez-nous sur Internet à [www.hoover.com](http://www.hoover.com) pour connaître l'adresse du Centre le plus près de chez vous.

OU

- Appelez 1-800-944-9200 pour obtenir des renseignements par service automatisé sur le centre de ventes et de réparation le plus proche. (É-U. seulement)

**Prière de ne pas** envoyer votre appareil à l'adresse de Glenwillow pour qu'il soit réparé. Il n'en résulterait que des délais supplémentaires.

Si d'autres renseignements sont requis, appelez 1-800-263-6376 pour parler à un représentant Hoover du service à la clientèle, lundi-vendredi, 8 h - 19 h HNE.

**Au Canada**, s'adresser à Hoover Canada, Carson Building, 100 Carson Street, Etobicoke, Ontario M8W 3R9, Phone: 1-800-263-6376 Mon-Fri 8AM-7PM h HNE.

Au moment de demander des renseignements ou de commander des pièces, toujours identifier l'appareil par son numéro de modèle **complet**. (Le numéro se trouve au bas de l'aspirateur.)

## Entretien des appareils à isolation double

Cet aspirateur comporte une isolation électrique double. Les appareils de ce type sont pourvus de deux systèmes d'isolation au lieu d'une mise à la terre. Ces appareils ne comportent aucune mise à la terre et ne doivent pas être modifiés pour en avoir une. L'entretien d'un appareil électrique à isolation double exige de grandes précautions et une connaissance approfondie de l'appareil et ne doit être effectué que par du personnel qualifié. De plus, **les pièces de rechange doivent être identiques aux pièces d'origine**. Un appareil à isolation double portera la mention « DOUBLE INSULATION » ou « DOUBLE-INSULATED ». Le symbole  peut aussi être inscrit sur l'appareil.

# Dépannage

Lorsqu'un problème d'ordre mineur survient, il peut habituellement être résolu très facilement. Il suffit de consulter la liste ci-dessous pour en trouver la cause.

---

## Problème : L'aspirateur refuse de fonctionner

### Cause possible

*Solution possible*

- **L'appareil est mal branché**
- *Bien enfoncer la fiche dans la prise d'alimentation*
- **La prise d'alimentation ne fournit aucune tension**
- *Vérifier le fusible ou le disjoncteur*
- **Fusible grillé/disjoncteur désenclenché**
- *Remplacer le fusible/réenclencher le disjoncteur*

---

## Problème : L'appareil refuse d'aspirer

### Cause possible

*Solution possible*

- **Courroie cassée ou usée**
- *Remplacer la courroie*
- **Le rouleau-brosse est usé**
- *Remplacer le rouleau-brosse*
- **Vide-poussière plein**
- *Vider le vide-poussière*
- **Sac en tissu sale**
- *TPousser les côtés du sac vers l'intérieur, puis tirer fort pour enlever la saleté accumulée dans le sac. Enlever puis vider le vide-poussière.*



HOOVER y  son marcas registradas

HOOVER et  sont des marques déposées

HOOVER and  are registered trademarks